

Louise Scheel Thomasen

EGV 2010

En uges socialt fællesskab

En antropologisk undersøgelse af EGVs ferier og højskoleophold



Indholdsfortegnelse

1. Introduktion	4	Etnicitet, religion og kultur som tema	28
En kort læsevejledning	4	Et mere personligt møde	31
2. Rapportens konklusioner	5	7. En feriers betydninger	33
		At komme væk hjemmefra	33
3. EGVs ferier 2009	6	Feriebekendtskaber	35
Dronningens Ferieby i Grenå	6	Ferieminder	37
Hasle Feriepark på Bornholm	6		
Løgumkloster Højskole	7	8. Erfaringer med at blive gammel	40
		At afvise kategorisering	41
4. Metode	8	Ikke at være 'rigtigt gammel'	42
Feltarbejde	8	Kropslige erfaringer med at blive ældre	43
Interview	9	Bekymringer for fremtiden	45
5. Etablering af fællesskab	11	9. Familie og venner	48
Forventninger til ferien	11	Erfaringer med ensomhed	50
Et ukendt socialt landskab	12	En uerstattelig tosomhed	52
Orientering efter geografisk sted	12	Når den sociale verden bliver mindre	53
Orientering mod nære sociale relationer	13		
En oplevelse af fællesskab	14	10. Afrunding	54
Et konsensusorienteret fællesskab	15	Lokal forankring af ferier	54
Nærhed og distance	17	Møde mellem mennesker, ikke kulturer	54
6. Feriernes sociale rum	21	Litteratur	56
Et andet sted, en anden oplevelse	21		
At 'lege' med sociale relationer	23	Bilag 1. Interviewguide (på ferien)	59
Alderdom som tema	25	Bilag 2. Interviewguide (efter hjemkomst)	61

En uges socialt fællesskab

En antropologisk undersøgelse af EGVs ferier og højskoleophold

Udgivet med støtte fra:
EGV

En uges socialt fællesskab. En antropologisk undersøgelse af EGVs ferier og højskoleophold.
Af Louise Scheel Thomasen

Grafisk tilrettelæggelse: Henriette Wiberg Danielsen
Tryk: Jørn Thomsen A/S

ISBN 978-87-94285-00-1

Ensomme Gamles Værn
Øster Farimagsgade 5
Postbox 2099
1014 København K
Tlf. 35326718
www.egv.dk

Publikationen kan frit citeres med tydelig angivelse af kilde.

1. Introduktion

I 2004 kunne danske ældre for første gang ansøge om at komme på ferie med EGV. Initiativet var foranlediget af en arv fra tidligere skofabrikant Jes Jørgen Christian Cornett og hustru, som EGV modtog i 2003. Det var indskrevet som klausul i testamentet, at to tredjedele skulle bruges til ”økonomisk støtte til ferieophold etc.” Første år gik ferierne til Portugal og Bulgarien. Siden da har 700 personer været på ferie i bl.a. Berlin, på Mallorca og Bornholm, og fra 2005 har det også været muligt at få en uges ophold på Løgumkloster Højskole. I 2008 inviterede man for første gang specifikt ældre med etnisk minoritetsbaggrund med på højskole. EGV afholdt samme år en konference om ældre med etnisk minoritetsbaggrund, og man ønskede at gøre noget særligt for disse ældre, der står over for andre udfordringer i deres alderdom end ældre med etnisk dansk baggrund.

2009 var første år, hvor EGVs ferier ikke gik til udlandet. Bevæggrunden for denne beslutning var et ønske om at have mere fokus på sociale fællesskaber på ferierne end fx sightseeing på udenlandske rejsemål. Ferierne er et tilbud om en uges socialt fællesskab.

Formålet med denne undersøgelse er at skabe viden om ferienes fællesskab. Hvordan etableres fællesskab og sociale relationer? Hvordan oplever deltagerne at være afsted? Hvad betyder det at have oplevet en uges socialt fællesskab? Det er disse hovedspørgsmål, som besvares i denne rapport. Dermed belyses nogle basale sociale processer i mødet mellem mennesker og etablering af fællesskab og sociale relationer. Undersøgelsen udspringer således også af, at EGV ønsker at udvide sit fokus fra at handle om ensomhed, social isolation og marginalisering til også at inkludere sociale relationer og fællesskaber.

En ferie i gruppe er et midlertidigt fællesskab, der dannes og opløses inden for få dage. Det er basale sociale processer, der er på spil i etableringen af et feriefællesskab. Deltagerne bevæger sig i et spændingsfelt mellem at være sig selv og at være sammen, mens de både nærmer sig hinanden og passer på ikke at komme for tæt på. Efter ferien vender de hjem, en oplevelse, og muligvis et ’feriebekendtskab’, rigere. Det betyder noget i sig selv at have været hjemmefra.

For at skabe et dybtgående indblik i sociale fællesskaber og erfaringer relateret til ferierne er der anlagt en antropologisk tilgang i studiet. Empirisk er rapporten baseret på deltagerobservation på de tre ferier og kvalitative interview undervejs på ferierne og efter hjemkomst. Deltagerne blev før ferien informeret skriftligt om forskerens tilstedeværelse, og nogle blev kontaktet med henblik på at foretage interview. Der er indhentet skriftligt samtykke fra alle interviewede, og alle navne i rapporten er anonymiserede.

En kort læsevejledning

I kapitel 3 og 4 beskrives EGVs ferier 2009 og undersøgelsens metode.

Kapitel 5 handler om etablering af fællesskab på ferier og højskoleophold. Her undersøges deltagerens forventninger, deres første møde med hinanden og hvordan de orienterer sig i et ukendt socialt rum.

I kapitel 6 karakteriseres ferierne som et anderledes socialt rum, der adskiller sig fra hverdagen, og de muligheder dette rum giver for at eksperimentere og ’lege’ med kendte dimensioner af livet.

I kapitel 7 fokuseres på, hvilke betydninger en ferie kan have for deltagerne.

I kapitel 8 analyseres deltagerens erfaringer med at blive ældre, og i kapitel 9 drejer det sig om de sociale aspekter af tilværelsen, herunder oplevelser af ensomhed.

2. Rapportens konklusioner

I 2009 gik EGVs ferier til Dronningens Ferieby i Grenå, Hasle Ferieby på Bornholm og til Løgumkloster Højskole i Sønderjylland. I alt 114 mennesker var afsted – 77 kvinder og 37 mænd, heraf 20 ægtepar.

Rapportens hovedkonklusioner er skitseret i det følgende:

- * I deres første møde orienterer deltagerne sig efter *geografisk sted*, og de deler umiddelbart *erfaringer med at være forældre og bedsteforældre*. Hermed etableres et fælles socialt ståsted og en umiddelbar oplevelse af fællesskab.
- * Feriernes fællesskab er *konsensusorienteret*. Selvom individuelle forskelle til tider bliver synlige, er man enige om, at man er på ferie sammen, og at man er med for at hygge sig. Individuelle forskelle og potentielle konflikter nedtones i samværet.
- * Feriernes fællesskab kan karakteriseres som *et spændingsfelt mellem nærhed og distance*, som deltagerne bevæger sig i, når de forsøger at finde deres plads i gruppen. Man vil gerne være sammen med de andre, men passer samtidig på med ikke at komme for tæt på, før man har lært hinanden lidt bedre at kende.
- * Ferierne karakteriseres som *et særligt socialt rum adskilt fra hverdagen hjemme*. Tiden opleves mere intenst på ferierne end derhjemme, og man kan give slip og ’flyde med’ i en uge, hvor man ikke selv er ansvarlig for at få hver dag til at fungere. På ferierne er der også rum for at *eksperimentere med sociale relationer* og fx ’lege’, at man er nære venner, eller ligefrem gift med en ’makker’.
- * På ferierne er der endvidere *mulighed for at eksperimentere og ’lege’ med kulturelle dimensioner* i form af alderdom samt etnicitet, kultur og religion. Dermed kan man dele erfaringer og reflektere over disse emner. Etnicitet, kultur og religion tematiseres på højskoleopholdet på Løgumkloster. Det fremgår, at opholdets tilrettelæggelse generelt set skaber mulighed for *at mødes enten som forskellige kulturer eller som forskellige mennesker*.
- * Feriernes betydning skal findes i deres rolle som noget ’andet’. Det er en slags *’pensionistfritid’* i en tilværelse, hvor man ellers principielt altid har fri. At tage på ferie skaber *dynamik og komplementaritet i hverdagen*, fordi man kommer hjemmefra, oplever noget nyt og møder andre mennesker. Det er en uforpligtende oplevelse, der udmønter sig i *uforpligtende ’feriebekendtskaber’*. Generelt er deltagerne ikke interesseret i at danne nye venskaber. De tager et minde om en god oplevelse med hjem, og dette minde kan være en *social ressource* i hverdagen hjemme. Fortællinger om at have været på ferie er noget, man kan byde ind med i samvær med andre.
- * Endelig viser analysen af deltagerens *erfaringer med at blive gammel*, at de tager afstand fra at blive betegnet som ’ensomme og fattige gamle’. Alderdom erfares som en stigende svækkelse, der giver anledning til bekymringer for fremtiden. Samtidig er *ensomhed en dimension i tilværelsen* for nogle af deltagerne. Ensomheden er knyttet til en oplevelse af at være den ’sidste’, til at føle sig unyttig og til et savn af en ægtefælle, der ikke kan erstattes.

3. EGVs ferier 2009

I 2009 gik EGVs ferier til Dronningens Ferieby i Grenå, Løgumkloster Højskole og Hasle Feriepark på Bornholm. Ferier såvel som højskoleophold var bygget op omkring fælles måltider og aktiviteter som udflugter og foredrag. På denne måde minder de om en grupperejse, hvor man får en 'samlet pakke' med kost, logi og aktiviteter. På ferien til Grenå fik EGV hjælp af frivillige hjælpere fra foreningen Jyttes Handyrejs til organisering og varetagelse af dages forløb. Ferien på Bornholm blev også varetaget af en frivillig fra Jyttes Handyrejs samt en chauffør og guide fra Glamsbjerg Turist. Opholdet på Løgumkloster var arrangeret i samarbejde med højskolens forstandere.

I det følgende gives en kort introduktion til de tre ophold.

Dronningens Ferieby i Grenå

Deltagerne på ferien til Grenå stod selv for transport til Dronningens Ferieby. Ved ankomst blev de budt velkommen i fælleshuset af Jytte og de frivillige hjælpere. Små grupper af folk samledes og blev opløst igen. Nogle havde mødt hinanden i toget og var allerede faldet i snak, og to kvinder spurgte, om de kunne få lov til at dele et hus sammen. Andre hilste på folk, de endnu ikke kendte, mens andre igen kendte hinanden fra tidligere rejser og sad og sludrede en stund, inden de bar bagagen ned til huset. Her boede de sammen to og to, eller et ægtepar og en enlig rejsende, i separate værelser.

Fælleshuset blev ugens samlingssted. Her blev der spist, og her samledes deltagerne før udflugter og andre aktiviteter. På disse tidspunkter bølgede snakken livligt i rummet. Ugen blev tilbragt med udflugter til bl.a. Hvidsten Kro og Ebeltoft, film, foredrag og bankospil, og den sidste aften var der festmiddag.

Som på alle EGVs ferier var kvinderne i overtal i Grenå. De udgjorde 26 af de i alt 33 deltagere. Seks af syv mænd rejste med deres koner, og en enkelt mand rejste alene. Ved feriens begyndelse var der endnu en enlig mandlig rejsende, som måtte tage hjem dagen efter ankomst på grund af sygdom.

Aldersmæssigt var deltagerne mellem 68 år og 85 år, de fleste i 70'erne.

Hasle Feriepark på Bornholm

Rejsen til Bornholm foregik i egen bus med opsamling i Jylland, på Fyn og på Sjælland. Deltagerne faldt i snak ved bussens opsamlingssteder, og samtalerne fortsatte over sæderne i bussen. På turen var der pause med kaffe og wienerbrød ved et picnicsted langs motorvejen. Ved ankomsten blev der budt på kaffe i fælleshuset og udleveret nøgler til hytterne, hvorefter folk trak sig tilbage og installerede sig. Ligesom i Grenå boede deltagerne sammen i husene, dog var tre-fire indkvarteret i hvert hus, og nogle af de enligt rejsende delte værelse.

Dagene blev tilbragt med udflugter, og feriens chauffør var også guide til øens seværdigheder. Gruppen besøgte bl.a. Døndalen, oplevelsescentret Natur Bornholm og Erin-dringscenter Bornholm, foruden rundkirker og et silderøgeri.

35 mennesker deltog på turen til Bornholm. Heraf var der syv ægtepar, 20 enligt rejsende kvinder og én enlig rejsende mand. Deltagerne var mellem 64 år og 88 år, og ligesom i Grenå var de fleste i 70'erne.

Løgumkloster Højskole

Opholdet på Løgumkloster højskole adskilte sig fra de andre to ferier i forhold til deltagergruppen, da godt halvdelen af deltagerne var med etnisk minoritetsbaggrund, inviteret gennem en frivillig, lokal forening. Deltagerne fra foreningen kom fra en række forskellige lande: Afghanistan, Sri Lanka, Tyrkiet, Vietnam, Kina, Libanon, Marokko og Uganda.

Alle deltagere skulle med samme lokale bus fra togstationen til højskolen, og første møde fandt sted i et mylder af bagage og mennesker. Der blev udvekslet smil og hjælp med tasker og kufferter. Ankommet til højskolen bød den ene af højskolens to forstandere velkommen, og deltagerne fordelt på værelser. Enligt rejsende boede alene, ægtepar på dobbeltværelse.

Deltagerne blev for en uge en del af højskolens liv. De spiste sammen med unge danske og internationale studerende, og i pauserne, i det tæt belagte program, kunne man støde på unge og ældre i snak på gangene. Mange af feriens deltagere gik til morgensang i den nærliggende klosterkirke.

Ugen forløb bl.a. med foredrag i fællessalen, udveksling af livshistorier i små grupper og udfugt til den tyske Hallig Hooge og Ribe. 'Kulturelle forskelligheder' var temaet for en del aktiviteter, og skolens unge blev inddraget i en dag med *"Kulturmøde på tværs af generationer"*.

Deltagergruppen på Løgumkloster var den største af de tre ferier – den bestod af 46 mennesker. Heraf var 20 personer og en ansat inviteret fra den lokale forening. Også her var kvinderne i overtal. Gruppen bestod af 24 enligt rejsende kvinder, tre enligt rejsende mænd, syv ægtepar og et søskendepar, der rejste sammen. Aldersfordelingen for den samlede gruppe lå mellem 45 år og 93 år. Deltagerne med etnisk minoritetsbaggrund var generelt yngre end deltagerne med majoritetsbaggrund, og der var givet dispensation fra kriteriet om en minimumsalder på 65 år til nogle af de inviterede fra foreningen.

Med den høje andel af enlige, kvindelige deltagere afspejler deltagersammensætningen en generel tendens. Mænd, der er blevet alene, kommer ikke så meget ud af hjemmet som kvinder i samme situation. Mændene bruger ikke deres sociale netværk i samme udstrækning som kvinderne, de dyrker færre 'fritidsaktiviteter', og de oplever oftere ensomhed, når ægtefællen falder bort, viser en dansk undersøgelse (Bonde Nielsen & Platz 2008). EGV oplever således også en lav søgning fra enlige mænd til ferierne i forhold til kvindelige ansøgere. At kvinder er mere socialt udadvendte afspejler sig ikke blot i, at den overvejende andel af deltagerne er kvinder, men også i måden, de bruger ferierne på. Blandt deltagerne findes kvinder, der rejser alene, fordi manden derhjemme ikke vil med, og kvinder der rejser i 'venindepar'. Kvinder synes mere interesserede i at udnytte et tilbud som en ferie med EGV.

4. Metode

Undersøgelsens empiriske grundlag er indsamlet ved antropologisk feltarbejde fra start til slut på de tre ferier. Desuden er der foretaget kvalitative interview (Kvale 1997) med 18 deltagere undervejs og efter ferien.

Feltarbejde

Deltagerobservation har givet indblik i tre midlertidige sociale fællesskaber, der dannes og opløses inden for få dage. Ved min tilstedeværelse er ferierne blevet en antropologisk 'felt'. Jeg har engageret mig i de samme aktiviteter som deltagerne, taget på udflugt, spist sammen, drukket kaffe og hvad tiden ellers er blevet brugt til. Det har skabt indblik i fællesskaber fra første møde over etableringen af et fællesskab og til afsked og opløsning. Med tre ferier i træk har feltarbejdets gentagende karakter givet mulighed for at nuancere og bekræfte antagelser fra én ferie til den næste.

'Felten' er ikke blot et fysisk, men også et socialt rum, der bliver til gennem den måde, deltagerne er sammen på. For at opnå forståelse for sociale fællesskaber, må de erfares, og som feltarbejder må man engagere sig i feltens sociale relationer. Det gælder om at tage plads i det sociale rum og blive "stedkendt" (Hastrup 2003:406-7). At deltage i ferierne som feltarbejder er en måde at opnå direkte erfaringer med de sociale processer, der er gjort til genstand for analyse i denne rapport.

Kirsten Hastrup beskriver feltarbejde som "selektiv opmærksomhed" (Hastrup 2003:399). På ferierne har jeg indsamlet indtryk i form af begivenheder, stemninger, samtaler, tavshed og alt det andet, der sker og ikke sker. Jeg har været særligt opmærksom på social interaktion mellem deltagerne. Hvad snakkes der om? Hvad laver man sammen? Hvilken opførsel ser ud til at være passende, i hvilke situationer?

Engageret i sociale relationer på ferierne var jeg også genstand for deltagerens vurdering af, hvem jeg var, og hvad jeg lavede. Feltarbejderens position i felten er altid tildelt såvel som indtaget (Hastrup 2003:410). Jeg blev i første omgang tildelt en rolle som en repræsentant for EGV. Deltagerne forventede, jeg kunne svare på alle mulige spørgsmål om EGVs historie og om tidligere og fremtidige ferier. Som nyansat kunne jeg dog sjældent tilbyde et fyldestgørende svar. Fordelen ved denne position var til gengæld, at deltagerne henvendte sig til mig med kommentarer og overvejelser omkring ferierne. Så vidt muligt søgte jeg selv at indtage en position som deltager ved fx at snakke om det samme som de andre og generelt blande mig i flokken. Min relativt unge alder gjorde dog, at jeg åbenlyst adskilte mig fra deltagergruppen og de frivillige hjælpere, foruden at jeg boede for mig selv på alle tre ferier. Efterhånden fik jeg min plads i feriefællesskabet som en slags Benjamin.

Min position som aldersmæssig outsider kan have været medvirkende til, at deltagerne accepterede mine spørgsmål om private erfaringer, jeg med min alder ikke forventedes at have indblik i. Det drejede sig fx om oplevelser af kroppens svækkelse eller erfaringer med at være blevet alene efter mange års samliv. Deltagerne kunne spejle sig i min alder, og gennem deres spørgsmål til mig – om fx civilstand og børn - blev jeg gjort opmærksom på deres opfattelser af, hvor de mente, man burde befinde sig i livet som 30-årig. Disse spørgsmål var en lejlighed for mig til at spørge dem om deres liv – hvordan så deres liv ud, da de var på min alder? Generelt oplevede jeg åbenhed og imødekommenhed over for min tilstedeværelse og mine spørgsmål.

En fordel ved at være til stede i felten er, at man kan observere forskellen mellem det, folk siger og det, folk gør. Det er ikke nødvendigvis, fordi noget forties, men fordi folk taler og handler efter usagte og implicite kulturelle mønstre, som de ofte ikke er bevidste om. En spontan reaktion, der viser irritation, begejstring eller forvirring kan nogle gange give andre informationer end det, man sammen taler sig frem til under et interview. Hermed synliggøres kompleksiteten knyttet til dokumentation af sociale erfaringer.

Interview

21 deltagere ud af 116 feriegæster er interviewet hver to gange. De interviewede var mellem 70 år og 93 år, to deltagere med minoritetsbaggrund var dog hhv. 58 år og 62 år.

Fra ferien i Grenå er syv personer interviewet: To ægtepar, to enlige kvinder samt en enlig mand.

Fra ferien på Bornholm er fem deltagere interviewet: En enkemand, tre enlige kvinder samt en mand, der rejste med sin kone og sin svigerinde.

På opholdet på Løgumkloster Højskole blev ni personer interviewet: Fem personer med etnisk minoritetsbaggrund – et ægtepar og en kvinde der rejste med sin mand, samt to kvinder der rejste uden ægtefælle. Endelig blev fire med etnisk dansk baggrund fra højskoleopholdet interviewet – to enlige kvinder, en enlig mand og en kvinde, der rejste uden ægtefælle.

Der blev udarbejdet interviewguide til begge interview (se bilag 1 og 2), der blev brugt som ennemæssig rettesnor, samtidig med at jeg forholdt mig åben over for de emner, deltagerne selv bragte på banen. Tiden mellem de to interview tillod, at emner, der blev bragt på banen i første interview, kunne uddybes i det andet. Alle interview blev optaget på diktafon og udskrevet.

Første interview fandt sted under ferien. Det havde den fordel, at jeg og den interviewede allerede havde stiftet bekendtskab med hinanden og havde fælles referenceramme, fordi vi delte nogle oplevelser sammen. Derudover var det også muligt at bruge interview-situationen som lejlighed til at spørge til konkrete hændelser og episoder, der havde fundet sted på ferien.

Det første interview handlede om deltagerens forventninger til og oplevelser på ferien, samt hvad de forventede, den ville komme til at betyde for dem.

Andet interview fandt sted hjemme hos deltagerne. Deltagere med etnisk minoritetsbaggrund blev af praktiske årsager interviewet i den lokale forening. Andet interview gav et lille indblik i deltagerens hverdag. Interviewsituationen havde karakter af gensyn, og når interviewet foregik hjemme, blev jeg behandlet som en gæst. Fotografier, deltagerne havde taget på ferierne, var med til at bringe hukommelsen på glemte og bringe en stemning tilbage. Jeg tilstræbte en uformel samtaleform, der tillod afbrydelser og pauser i form af fx besøg eller en gåtur.

Fokus for andet interview var deltagerens retrospektive oplevelse af ferien, at afklare om og hvordan de havde haft kontakt med andre deltagere, samt at danne et indtryk af deres hverdag og sociale liv.

Derudover udfyldte deltagerne en 'socialitetscirkel'. Metoden er inspireret af "Participatory Rural Appraisal" (Nygaard 2007) og består af fire koncentriske cirkler. Deltagerne blev bedt om at indtegne deres relationer i cirklerne i forhold til nærhedsgrad, med dem selv som midtpunkt i inderste cirkel. Socialitetscirklen var et konkret udgangspunkt for at tale om deltagerens sociale relationer, fx hvor ofte de sås, hvor langt relationen gik tilbage, og hvilken betydning de tillagde den (se figur 1).

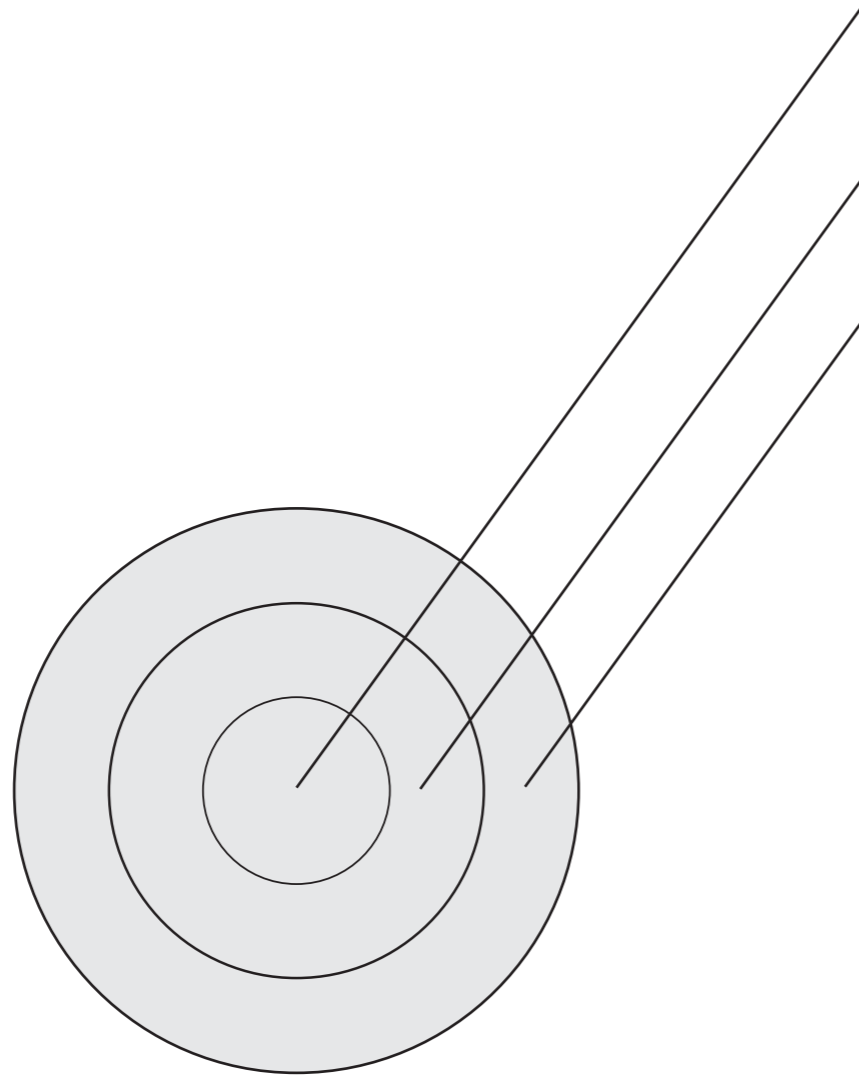

Fig. 1. Socialitetscirkel

Alle interview blev udskrevet, læst igennem og kodet i overordnede temaer i databehandlingsprogrammet Nvivo. Kodearbejdet har givet overblik over empirien og tillod en nem adgang til interview og noter fra feltarbejdet under den analytiske proces.

5. Etablering af fællesskab

I dette kapitel handler det om, hvordan deltagerne møder hinanden og fællesskab opstår. Det fremgår, at deltagerne orienterer sig i et ukendt socialt rum efter geografisk sted og familie som punkter eller erfaringer, der kan være et fælles socialt ståsted. Det etablerede fællesskab analyseres som et konsensusorienteret fællesskab mellem forskellige individer. Endvidere træder det frem, at fællesskabet er både tiltrækkende og farligt, og at deltagerne bevæger sig i et spændingsfelt af nærhed og distance, mellem at ønske at være sammen med de andre og samtidig ikke have lyst til at komme for tæt på.

Forventninger til ferien

Feriedeltagerne møder op med forventninger om et positivt møde med de andre deltagere. Mange fortæller på ferien, at de forholdt sig "åbne". En mand fortæller, at han forventede, at: "Jeg kommer ud og møder nogle dejlige mennesker. Og det har jeg gjort." Et ægtepar siger:

Mandlig deltager: Vi har åbent sind, ikke...

Hans kone: Og regner med, at det er nogle glade mennesker, man møder.

Deltagernes forventninger til mødet med de andre deltagere er formet af deres tidligere erfaringer med den type ferier og deres opfattelse af, hvordan samværet vil foregå på en sådan ferie. Med inspiration fra Inger Sjørsløv kan ferierne betragtes som en ramme for socialitet (Sjørsløv 2007). Omstændighederne for samværet har betydning for den måde, man opfører sig på. Udsigten til en uges grupperejse med gode måltider, foredrag og udflugter skaber hos deltagerne forventninger om, at man skal hygge sig og møde nye, søde mennesker, man kan snakke med, ligesom ægteparret. De møder op med en vilje til fællesskab og socialt samvær. En mandlig deltager, som før har rejst alene på grupperejse, har endda udviklet en særlig teknik til at komme i kontakt med sine rejsefæller:

Interviewer: Hvordan synes du, det har været at komme i kontakt med de andre gæster her?

Mandlig deltager: Jeg har min specielle metode. Når man er alene, så må man jo gøre sit til det, og så hvis man er om bord på et skib fx, af en eller anden årsag, så står folk gerne og kigger og sætter sig ikke ned. Og så går jeg hen til sådan en gruppe der og siger: "Skulle vi ikke tage og sætte os ned?" Og nu gør folk jo næsten altid, hvad jeg siger til dem (griner), og så sætter de sig ned, og så siger jeg: "Er der nogen af jer, der ikke drikker rødvin?" "Næ..." Det har der ikke været hidtil. Så siger jeg: "Nu giver jeg den første flaske, og så kan I jo være med de næste par dage". Og den er stensikker (griner)! Og når man først har delt en flaske rødvin sammen, ikke, så ryger den næste aften jo på samme vis, så er der et par af de andre, der også spyttter i kassen, ikke ...

Han bruger også 'rødvinstaktikken' til at komme i kontakt med de andre deltagere på ferien, og kan sandsynligvis også bruge sin erfaring som gammel lærer til at henvende sig

til mennesker, han ikke kender, og få dem til at 'gøre som han siger'. Ferierne skaber mulighed for en form for samvær, de fleste deltagere har erfaring med.

Hvordan foregår det så, når deltagerne møder hinanden for første gang, og der gradvist etableres et fællesskab? Det handler næste afsnit om.

Et ukendt socialt landskab

Mennesker er sociale væsener. Vores opfattelse af, hvem vi er, og hvordan vi skal opføre os i en bestemt situation sammen med andre mennesker, hænger sammen med, hvordan vi opfatter de andre (Schutz 2005:42). Richard Jenkins skriver, at vi ikke kan forestille os verden uden en fornemmelse af, hvem andre mennesker er, og hvem vi selv er i forhold til dem. Identifikation af andre mennesker er centralt for, at vi kan relatere meningsfuldt til hinanden (Jenkins 2008:26). De første møder mellem deltagerne er karakteriseret af, at de forsøger at finde ud af, hvem de andre er, og hvordan de skal forholde sig til hinanden. Ferierne er et ukendt socialt rum, der indledningsvis afsøges.

Nogle deltagere kommer som ægtepar eller vennepar, og nogle kender hinanden fra tidligere ferier med EGV og falder hurtigt i snak. Størstedelen har dog aldrig mødt hinanden før, og også for dem, som kender nogle i forvejen, er der mange nye ansigter på feriens første dag. Deltagerne pejler i det ukendte sociale landskab ved at identificere hinanden i relation til geografisk tilknytning og familiære forhold. Først skal det handle om tilknytning til geografisk sted.

Orientering efter geografisk sted

Som deltager finder jeg selv hurtigt ud af, at det er nemt at indlede en samtale ved at spørge: "Og hvor kommer du så fra?" Sted er både en måde at placere andre mennesker på og udgangspunkt for at snakke videre ud fra den umiddelbare oplevelse af fællesskab, der kan ligge i at have et forhold til den samme by: "Det er dem fra Odense, der sidder her, så!" Lyder fx en kommentar fra et af bordene under maden den første aften på en ferie. En deltager, der sad ved bordet, fortæller, hvordan han faldt i snak med et ægtepar, der sad over for ham:

Interviewer: Hvad snakkede du med dem om?

Mandlig deltager: Om Odense. Og de fortalte om deres svigersøn, som har været meget alvorligt syg, og deres børn. Og som så bor så i et hus der op og ned ad kirkegården, hvor jeg har leget meget, og det gik middagen jo så med faktisk. Og så lovede jeg at kigge ind til deres datter og svigersøn og sige goddag, når jeg nu kom forbi igen.

Den fælles tilknytning til Odense bliver til et fælles, socialt ståsted under samtalen, og manden fortæller, at det er hans plan at sidde til bords med ægteparret de kommende dage også.

Geografisk sted bliver også en måde, deltagerne refererer til hinanden på. En deltager fortæller fx på denne måde om sit første møde med nogle af de andre:

Mandlig deltager: Jeg kom jo med toget fra Århus til Odense og gik selv over og fandt Dannebrogsgade, satte mig på en bænk der. Der gik ikke ti minutter, så kom-

mer der en hen og hilste på, det var så en af Århuspigerne, og så kom der jo så en dame fra Hjørring osv. i den dur, så inden man fik set sig om, så var man jo i snak.

Når manden fortæller om "Århuspigerne", og ikke Anna og Lisbeth, er det sagt med en forventning om, at jeg ved, hvem han taler om.

Der kan følge forestillinger om andres personlighed med en kategorisering som "Århuspige" eller "københavnere". En kvinde forklarer mig således, at "det er ikke for at forklejne alle, men der er jo nogle københavnere, der mener, os der kommer fra uden for Valby bakke, vi er jo lidt anderledes..." Hun fortsætter med en historie om, hvordan en mand fra København på en tidligere ferie med EGV opførte sig ubehageligt over for "en dame fra Egå ved Århus". Hendes dårlige erfaring med københavneren fører til en mistænksom holdning over for 'københavnerne', og også under andet interview fortæller hun om, at folk fra hovedstaden kan opføre sig dårligt. På samme måde forklarer et ægtepar på ferien i Grenå deres forskellige temperamenter med henvisning til, at kvinden er fra Nordjylland og manden fra Århus. Nordjyder er som bekendt mere sindige og rolige, mens Århus jo er smilets by.

Tilknytning til geografisk sted kan være knyttet til personlig identitet. Sted er både en fysisk afgrænset lokalitet og som et praktiseret sted, en følelsesstruktur, der udtrykker tilknytning til et bestemt sted (Kempny 2002:78). For deltagerne i EGVs ferier og højskoleophold er geografisk placering af de andre deltagere en indledningsvis placering på et indre socialt landkort, en grovsortering i det sociale landskab. Det kan være udgangspunkt for videre snak og en oplevelse af at have noget umiddelbart til fælles med de andre.

Orientering mod nære sociale relationer

Børn og børnebørn kommer også hurtigt på banen i de første samtaler. Da en kvinde med etnisk minoritetsbaggrund i en snak hen over afryddervognen i højskolens spisesal har fået bekræftet, at jeg bor i København, fortæller hun således med et stort smil om sine to sønner, der bor i København, om deres job og deres familier. På ferierne må jeg på forespørgsel flere gange fortælle, at jeg ikke har nogen børn, og bliver som regel derefter spurgt, om jeg så ikke snart skal have nogen? Børn og børnebørn er populære samtaleemner. Som en kvinde her forklarer, er disse nære relationer en erfaring, som mange af deltagerne kan relatere til:

Kvindelig deltager: Et eller andet sted har du jo nok mange ting til fælles, os der har en vis alder. Vi har jo levet et liv, og vi har vores børn, vi har vores børnebørn. Det er det første fællestræk i det, hvor man kan sige, der starter samtalen, og så udvikler den sig jo til nogle andre ting, hvor man så finder ud af: "Nå, det der kan jeg også godt lide, og det der lægger jeg også mærke til", ikke ...

Deltagerne har levet forskellige liv, men familie er en fælles erfaring, de umiddelbart kan tale om. Nære relationer kan ligesom tilknytning til geografiske steder skabe en umiddelbar oplevelse af fællesskab og være et fælles ståsted for at tale videre om andre emner.

Familie og geografiske steder er oplagte indledende emner, fordi de er tilstrækkeligt vidtfavnende til, at de fleste kan finde fælles fodslag på disse områder. Hvis alle, der deltager i samtalen ikke ligefrem har boet i Odense, så kender man måske nogen, der gør, eller også har man engang besøgt byen, eller ved, at dér er H. C. Andersen født. På samme måde

kan Tyrkiet være udgangspunkt for en snak mellem to deltagere med forskellig etnisk baggrund.

Oplevelse af fællesskab

Fælles aktiviteter og måltider bidrager til en umiddelbar oplevelse af at være fælles om noget. Deltagerne fortæller også, at de mærker et fællesskab ved den måde, der bliver sagt godmorgen på, når de kommer ind i spisesalen, ved at nogen rejser sig for en dårligt gående, eller at man hjælper hinanden med at tage ud af bordet. Selv bliver jeg bevidst om at være del af et fællesskab, når jeg fx ved aftensmaden hører bemærkninger som "Ih, hvor har vi det hyggeligt!" eller "Nej, hvor spiser vi godt her!" Brugen af ordet "vi" er med til at skabe en følelse af, at her er vi netop "os". En kvinde beskriver sin oplevelse af fællesskabet sådan her:

Kvindelig deltager: Der ikke er den der '7.b' med, at 'jeg kan altså ikke sidde her, for hende kan jeg ikke tåle', eller 'jeg vil ikke være veninde med hende', som man nu sagde i skolegården, vel, 'hun har ikke det rigtige tøj på' og alt det der, de grænser er der jo ikke (...) Så det vil jeg bestemt sige, at det er en god gruppe."

Med sit kontraeksempel fra skolegården beskriver hun et fællesskab, hvor alle vil snakke med alle. I hendes øjne har det bl.a. noget at gøre med, at gruppen er blevet bedt om at rykke plads fra måltid til måltid. Hun fortsætter:

Kvindelig deltager: Men det er det (at rykke plads) med til, tror jeg, at vi kender hinanden alle sammen. Og når vi er gået forbi hinanden på gangen, så nikker vi og sådan. Jeg kan ikke navnene endnu, jeg er ikke god til navne, men jeg regner med, det kommer. Men vi nikker til hinanden, for vi har trods alt siddet og snakket om børn eller arbejde, fordi vi har jo været sammen, fordi vi skifter (plads). Det er fantastisk med dem, der har fundet på det, for ellers kan der komme lejre, grupper... "Aah, de har det vist sjovere derovre" eller... "De hænger også bare hele tiden sammen, de vil ikke snakke med os" og alt sådan noget fis! Det er vi helt ude over, synes jeg.

Flere deltagere i Grenå oplever det positivt, at rejselederen opfordrer til, at de sætter sig ved siden af nye mennesker for hvert måltid. På den måde snakkede man med nye mennesker hver dag og kom hurtigt til at omgås de fleste i gruppen.

I kontrast hertil var der faste pladser på ferien på Bornholm allerede fra den fælles rejse derover i bus. Det erfarer jeg morgenen efter, hvor jeg ved afgang til dagens udflugt tager det første ledige sæde i bussen. Kort efter konfronteres jeg med et ægtepar, der påpeger, at "der sidder vi". Fra min nye placering et par sæder længere nede, hører jeg manden spørge kvinderne på sæderne bagved, hvorfor de ikke sagde til mig, at det var ægteparrets pladser? "Vi var ikke sikre på, om I kom", lød det undskyldende svar. På Bornholm var der også faste pladser ved ottemands bordene i spisesalen, som blev indtaget allerede fra aftenkaffen umiddelbart efter ankomsten. Min 'bordherre' bemærker således, at en af hjælperne en aften kom hen og spiste på "min plads". Under et interview på ferien snakker vi om faste pladser:

Mandlig deltager: Nå ja, men det er da ikke, fordi jeg har hævd på nogen plads.

Interviewer: Nej, men alle sætter sig på de samme.

Mandlig deltager: Ja, ja, det er også fordi man er kommet til og tale med de mennesker omkring der ikke, og ligesådan i bussen, jeg sidder lige bagved de to fra (Århus og Herning), og vi får jo sådan en sludder engang imellem.

Ligesom man i de indledende sociale processer søger fællesnævner, synes oplevelsen af at have siddet til bords sammen eller i nærheden af hinanden i bussen også at kunne danne udgangspunkt for en følelse af fællesskab. Det kan skabe tilhørsforhold til en mindre gruppe end den samlede, måske mere uoverskuelige, flok af rejsedeltagere. Selvom mange af deltagerne i Grenå efter et par dage er glade for bordrykningskonceptet, lyder den umiddelbare reaktion fra et af bordene: "Øv, nu havde vi det lige så hyggeligt", da rejselederen første aften introducerer forslaget. Victor Turners klassiske studie af rituelle overgange viser, at der hurtigt opstår sociale strukturer i grupper af mennesker (Turner 2009 [1969]). Ligesom deltagerne søger efter fælles lighedspunkter, synes det også naturligt for dem at søge mod at organisere sig i mindre fællesskaber, hvis de ikke opfordres til andet. Det kan være en base af noget trygt og genkendeligt i relation til det større fællesskab.

Et konsensusorienteret fællesskab

Det er karakteristisk for fællesskaber, at indbyrdes ligheder står i fokus, mens forskelle nedtones. Der kan således opstå en oplevelse af fællesskab blandt mennesker med forskellige verdensanskuelser og værdisæt, fordi de holdes sammen af en forestilling om indbyrdes lighed (Jenkins 2008:132-137). Det er ikke nødvendigt, og heller ikke muligt, at alle deltagerne opfatter det at være mor eller far, bedstemor eller bedstefar, på samme måde, eller at de har samme tilknytning til Odense. Lige nu er man på ferie sammen.

Til tider stikker forskellighederne da også hovedet frem og afslører, at der er tale om en forsamling af forskellige individer. At være meget snakkende på bekostning af at lade de andre komme til orde under et måltid kan fx virke provokerende på ens bordfæller. Et ægtepar fortæller her om en uoverensstemmelse med en af de andre gæster:

Kvindelig deltager: Jeg blev den ondeme så træt af hende! Jeg kunne simpelthen ikke snuppe hende, for det var lige meget, hvad vi næsten sagde... Og så dem, vi sad ved bordet sammen med, så sagde de: "Kan hun da ikke snart lukke kæften?"

Hendes mand: Hun snakkede meget, utroligt meget. Jamen, hun var for begejstret, for glad, og jeg havde godt nok tænkt på: "Hold da op!" Jeg forsøgte, da hun satte sig ned, om ikke vi kunne finde et andet sted og sidde, så var det Ane sagde: "Snakker du altid så meget?"

Kvindelig deltager: "Hvad siger du?" Sagde hun.

Hendes mand: Så holdt hun sgu op. Så tænkte jeg: "Nå, nu siger hun ikke noget mere", men der gik så en times tid, så begyndte hun igen, modereret.

Kvinden lader sin borddame forstå, at hendes opførsel er upassende, og denne reagerer ved at dæmpe sig. Det kan være i sådanne tilfælde, at forskelle og uenigheder bliver syn-

lige. På samme måde vækker det forargelse hos en anden deltager, at en kvinde en aften fortæller ved bordet, at hun ejer en pels og et galleri. Hun spurgte kvinden, hvordan i alverden hun dog havde fået lov til at komme med? Hun troede, ferierne var for folk uden de store økonomiske midler. "Der er nogen her på ferierne, der ikke hører til her", fortæller hun mig, og undrer sig i samme sætning over, at denne 'nogen' sidder og taler om det ved middagsbordet. Én ting er at skille sig ud fra de andre, men værre endnu er det at tale højt om det, så man eksplicit fremhæver sig selv i forhold til de andre deltagere.

På trods af personlighedsmæssige eller statusrelaterede forskelle, der nogle gange kan være årsag til irritation og forargelse, er det dog nærmere undtagelsen end reglen, at forskelle får et direkte udtryk som i eksemplerne ovenfor. I næste eksempel udtrykker en mandlig deltager sin forargelse over en kvinde, der sidder ved samme bord som han. Men han udtrykker den til mig under et interview og ikke direkte til kvinden. Han siger:

Mandlig deltager: Men der er jo nogle mennesker, man ubevidst ligesom, ikke tager afstand fra, men ligesom siger fra i forhold til fra starten af, ikke. Det kan være folks adfærd og måde og gebærde sig på...

Interviewer: Hvad kan det være fx?

Mandlig deltager: Det kan fx være, hvad jeg observerede i morges, og det blev jeg vred over. Fordi, for det første havde hun spist et solidt morgenmåltid, hvilket var fint. Så gik hun sgu hen og smurte sig en madpakke og puttede det i tasken. Det kan man ikke være bekendt. Der er stillet på bordet, så man kan blive mæt! Men man skal ikke tænke den næste frokost, med mindre man vil betale sig ud af det (...) Så hende bryder jeg mig altså ikke om, og hun... hun ragede til sig, du kan tro, jeg lagde også mærke til, da der blev budt wienerbrød rundt, hun skulle nok finde det største stykke da, jamen sidder og vende en tre stykker, inden der var det stykke, hun ville have (...) Sådan bærer man sig ikke ad, og slet ikke i hendes alder. Den slags mennesker, de er uopdragne.

I det sidste eksempel nedtoner en kvinde sin lyst til at diskutere politik med de andre deltagere, selvom hun er politisk interesseret. Hun siger:

Kvindelig deltager: Jeg har jo talt med mange. Jeg synes, de er venlige, og jeg følte, de var positive, og vi har ikke diskuteret noget, vel, men vi har altså kommunikeret måske på høflighedsplan (...) Sådan været søde og rare og venlige over for hinanden og deltagende og spurgte: "Hvordan har du sovet og hvad synes du om det?" Altså på det plan der, ikke. Jeg diskuterer ikke mere med de andre, for det falder ikke i god jord.

Kvinden har sandsynligvis oplevet, at hendes lyst til at diskutere politik ikke er "faldet i god jord", fordi det er blevet tolket som upassende åbenlyst at ytre politisk uenighed, og det har fået hende til at undgå den slags diskussioner. Som de øvrige deltagere holder hun samværet i gruppen på "høflighedsplan", hvor det glider forholdsvist let og ubesværet. Forskellighederne kan være årsag til kortvarige forhandlinger om normer for god opførsel på ferien, men de får ikke lov til at forstyrre den overordnede oplevelse af fællesskab.

Disse forhandlinger kan forstås med Erving Goffmans begreb "*working consensus*". Goffman sammenligner social interaktion med drama og mener, at mennesker i samvær mere eller mindre bevidst søger at påvirke situationen i retning af egne interesser. Passende samtaleemner og opførsel i en given situation defineres i et samspil mellem de involverede aktører. "*Working consensus*" er en enighed om at være enige, der tillader samværet at forløbe uden åbenlys konflikt. "*Working consensus*" er også en enighed om at undgå konflikter, der kan udfordre den fælles definition af fællesskabet (Goffman 1959:9-10). Som medskabere af et fællesskab er deltagerne konsensusorienterede, og individuelle forskelle og uoverensstemmelser, der potentielt kan skabe revner i gruppefølelsen, nedtones som regel til fordel for bevarelsen af det gnidningsfrie fællesskab. Der etableres en "*working consensus*" om, at ferien er et sted for hyggeligt samvær, hvor man fx ikke ytrer politisk uenighed og utilfredshed med andre deltageres opførsel.

At der kan eksistere individuelle forskelligheder sideløbende med en forestilling om, at "her er vi sådan her" er ikke det samme som, at feriernes fællesskab er imaginært. Selvom manden i et citat ovenfor ikke sætter pris på sin borddames manerer, så er det stadig 'os', der er afsted på ferie sammen, og 'vi' kan sagtens hygge med at sludre over maden, eller mens vi går en tur i en blomsterpark på Bornholm. Viljen til fællesskab slår også igennem som en insisteren på, at der eksisterer et 'vi' på trods af individuelle forskelle.

Nærhed og distance

Deltagerne møder hinanden i et spændingsfelt af nærhed og distance. I første omgang nærmer man sig hinanden, men er samtidig påpasselig med ikke at "træde hinanden for nær":

Interviewer: Hvad kan man snakke om, når man egentlig ikke kender folk?

Mandlig deltager: Ja, så begynder man jo at tale om måske den familie, man har og så videre i den dur. Det går jo mest på, at man ikke træder hinanden for nær.

Interviewer: Hvordan kan det egentlig være, at man ikke vil træde hinanden for nær i den situation?

Mandlig deltager: Jo, man går jo ikke hen til folk og siger: "Hvad døde din kone af?" Eller: "Hvad døde din mand af?" For der er jo en årsag til, at en kvinde eller en mand er alene på tur, og det kan jo så være alt lige fra skilsmisse og så til en mistet ægtefælle.

I interaktion med andre mennesker involverer man umiddelbart, og uden at tænke nærmere over det, kun visse aspekter af sin personlighed. Jo bedre, man kender hinanden, jo større kendskab har man til hinandens livshistorier og kender hinanden som unikke, 'hele' mennesker med en særlig biografisk situation (Schutz 2005:39). Når deltagerne møder hinanden uden at træde hinanden for nær i første omgang, giver de hinanden mulighed for ikke at vise mere af sig selv, end hver især har lyst til. Nogle fælles erfaringer er for private til, at de kan bruges i processen, hvormed der skabes fælles fodslag.

Grænsen for hvor langt fællesskabet skal række og hvor meget, man viser af sig selv til de andre deltagere, forhandles i ugens løb. Det kan fx vække utryghed at skulle dele værelse med en fremmed. Da værelserne uddeles ved ankomsten til Bornholm, spørger

to kvinder således, om de kan få lov til at få eneværelse. Det afslås af rejselederen. En af kvinderne fortæller:

Kvindelig deltager: Mit hjerte bankede, og jeg var fuldkommen parat til at tage hjem, og hun var også parat til at tage hjem, det var vi begge to faktisk.

Interviewer: Hvordan kan det være, at det var vigtigt for jer at få eneværelser?

Kvindelig deltager: Fordi, der er jo nogle mennesker, der ikke vil sove sammen med andre, når man ikke kender dem. Det har jeg aldrig prøvet før. Men det gik meget godt. Alligevel, sådan ikke. Men jeg var fuldkommen – gik ved siden af mig selv.

Den fremmede, man i starten kan være lidt ængstelig for at dele værelse med, kan man lære at kende som et sympatisk menneske. Ligesom kvinden, der er citeret ovenfor, kom mange af deltagerne til at dele værelse med nogen, de ikke kendte, og egentligt gik det ”meget godt”. Som alenerejsende gennemgår mange en proces, hvor grænserne for det vante og acceptable sættes under pres og udvides. En anden kvinde fortæller om sin første alenerejse, også med EGV:

Kvindelig deltager: Så gik der en måned, så kom der et brev, at de (EGV) ville tilbyde mig fem dage i Berlin. Og der havde jeg så været alene i ni år, efter jeg mistede min mand, og har aldrig været ude at rejse... Jeg havde taget min søster med og nogle veninder med og sådan noget, men alene havde jeg aldrig prøvet.

Interviewer: Hvordan var det at skulle være afsted alene så for første gang?

Kvindelig deltager: Det var ikke så grænseoverskridende, som jeg havde troet. Jeg kom til bussen ved Sjøelør st. og satte mig op på vinduespladsen, og der kom en anden alenedame, og hun satte sig foran ved vinduespladsen, og så kom den tredje alenedame og satte sig foran, og alle ægteparrene, de satte sig til venstre. Og så kom der en fjerde alenedame, og hun kiggede på os alle sammen, og så satte hun sig ved siden af mig... Og så, da vi skulle til at køre, så siger jeg: ”Jeg har fået sat mig forkert, for jeg kan faktisk godt lide at sidde på yderpladsen”, ”fint med mig”, sagde hun, ”jeg kan bedre lide vinduespladsen”, og så skiftede vi, og så havde vi en rigtig god tur nedover til Berlin. Og da vi kom til Berlin, havde vi fundet ud af, at hende, der havde sat sig foran, hun skulle have sovet på værelse med mig... Og det var jo det første, det der med fremmede mennesker og dele værelse... Men hende, der havde sat sig ved mig, hun skulle sove med den anden, og så blev vi fire hurtigt enige om, at det laver vi om på, selvom at hjælperen, der stod på i Odense havde sagt: ”Det der med at bytte værelser, det kan der ikke blive tale om, for det er lavet hjemmefra.” (...) Men det ordnede vi selv, da vi kom til Berlin (...) og det klarede jeg fint. Dobbelt seng med en fremmed dame, ja! Nu viste det sig, at hun var døv, hun tog høreapparaterne ud og sagde, ”du skal ikke tage dig af, om du snorker, for jeg er døv”. Så var den jo så taget fra mig, og badeværelset: Lynhurtigt, højre og venstre med sæbeskålene dér, det fandt vi også ud af... Og ”hvad har du lavet?” Og så havde vi lavet det samme, ja, ikke direkte, men altså vores liv havde formet sig (på samme måde) ...

At dele et feriehus, og i nogle tilfælde også værelse, skaber muligheder for at møde andre mennesker på en mere privat måde. Som alenerejsende kan denne, for nogle grænseoverskridende, oplevelse være en positiv overskridelse.

Sociale processer på ferierne finder sted i et spændingsfelt mellem på den ene side en søgen mod hinanden og en vilje til fællesskab, og på den anden side en vægren sig ved at komme for tæt på. På samme måde protesterer man umiddelbart mod at rykke pladser ved bordene, men synes alligevel, det er spændende og giver en god stemning at snakke med flere forskellige i gruppen. Fællesskabet er både farligt og tiltrækkende, og grænserne for hvor meget man har lyst til at være fælles, kan rykke sig fra dag til dag.

Denne proces kan også indebære, at man stiller sig mere åben for at dele nogle af de emner, man i starten fandt for private. Manden, der i et citat ovenfor siger, at man skal passe på ikke at ’træde hinanden for nær’, fortæller videre:

Mandlig deltager: Hvis man har tillid til, at den, der spørger, ikke spørger af nysgerrighed, men af en form for dialog, så vil den anden part jo i mange tilfælde sige: ”jamen, jeg er fraskilt”, eller hvad folk nu kan være, eller ”jeg er også alene pga. dit og dat”, ikke. Eller, ”jeg har aldrig været gift” eller...

Interviewer: Når man til at snakke om sådan nogle ting på sådan en tur her?

Mandlig deltager: Ja, det gør man da.

Når man når dertil, hvor man har lyst til at dele noget med et andet menneske, der i første omgang føltes for personligt, eller hvor man finder ud af, at det ikke er farligt at sove ved siden af en fremmed, er man trådt hinanden et skridt nærmere. Alfred Schutz skelner mellem forskellige typer af sociale relationer set fra individets synspunkt. ’Samtidige’ er betegnelsen for de mennesker, der lever i samfundet omkring os, uden at vi kan sætte ansigt på dem. Med dem har vi et fællesskab i tid. Med nogle samtidige deler vi også et fællesskab i rum for kortere eller længere tid, fx når vi er sammen med en ven eller deltager på samme ferie. Denne særlige form for samtidige kalder Schutz ’konsociater’. Samtidige identificeres i kraft af deres ligheder med bestemte typer, defineret af vores kulturelle viden, og eventuelt i kraft af vores tidligere erfaring med interaktion med dem. Det kan fx være tilfældet for den måde, vi opfatter en ven eller slægtning, når vi ikke er sammen med vedkommende. Vi opfatter i højere grad konsociater på baggrund af deres unikke karakteristika, fordi vi interagerer ansigt-til-ansigt (Schutz 2005:37-42). Her fortæller en kvinde, hvordan hun under en snak på en gåtur lærte en anden deltager lidt bedre at kende:

Interviewer: Er der nogen her, du er ved at lære at kende?

Kvindelig deltager: Jeg synes, jeg møder nogen hver gang, i dag har jeg også mødt én, frygtelig spændende pige, dame, kvinde, 73 år, hold da op, fylder selv 70, jamen altså... Går vi en tur ud over en hede, og så lige pludselig så går vi og taler... Og hun fortæller mig, at hun er fra Flensborg, og hendes far var fra Hamburg og de vidste ikke, om han kom hjem efter krigen og lige pludselig, så var vi jo dybt inde i verdenshistorien, er det ikke fantastisk?

Som konsociater tager man, som kvinden og hendes selskab på gåturen i Grenå, for en tid del i hinandens liv og tanker, men med forskellig grad af intimitet, fortrolighed og intensitet (Schutz 2005:39). Ifølge Peter Berger og Thomas Luckman opstår der i sociale relationer hurtigt gensidige forventninger om bestemt opførsel, og herved dannes etablerede roller og vaner (Berger & Luckmann 1966:6-58) som mellem de to kvinder, der delte værelse i Berlin, der ikke er længe om at få placeret sæbeskålene. På samme måde mødtes to kvinder på ferien til Bornholm tidligt hver morgen og gik tur sammen til en nærliggende sø. Ved gensidig sympati kan grænserne mellem nærhed og distance flytte sig hurtigt.

I dette afsnit har det handlet om deltagernes første møde og om etableringen af fællesskab. Deltagerne orienterer sig i det sociale landskab ved at identificere hinanden efter geografisk sted og erfaringer med nære sociale relationer. Derved opstår et fælles socialt ståsted og en indledende oplevelse af fællesskab. Det er et konsensusorienteret fællesskab, hvor potentielle konflikter nedtones. Desuden viste analysen, at feriernes sociale rum er karakteriseret af et spændingsfelt af nærhed og distance.

6. Feriernes sociale rum

Efter at have set på fællesskabets indledende processer skal det nu handle om ferien som en særlig tilstand adskilt fra hverdagen. Tiden opleves anderledes, og der er mulighed for at 'lege' med sociale relationer. Det er også muligt at 'lege' med og reflektere over kulturelle temaer på en anden måde end derhjemme. Alderdom og etnicitet, religion og kultur er temaer, der kommer til udtryk på ferierne.

Inspireret af Victor Turners ritualteori vil det fremgå, at fællesskabet har paralleller til den såkaldt 'liminoide fase'. Det 'liminoide' er kendetegnet ved sin anderledeshed i forhold til det 'normale', hverdagen hjemme, og ved at være en frivillig og legende tilstand, der har et kreativt potentiale i forhold til den øvrige hverdag. Fritidsaktiviteter, teater og anden underholdning er fx liminoide genrer, der frivilligt kan vælges til og fra (Turner 1982:24-30). På ferierne kommer det liminoide således til udtryk som: *"En frihed til at lege... med ideer, med fantasier, med ord (...) og med sociale relationer"* (Turner 1982:37, min oversættelse).

Et andet sted, en anden oplevelse

Bevægelse fra ét sted til et andet bidrager til et stemningsskift. Den geografiske afstand, der tilbagelægges, er ikke betydningsfuld i sig selv – nogle deltagere i Grenå kom fx fra Århus, der kun ligger ca. 60 km væk. Orvar Löfgren beskriver bevægelsen væk fra hverdagen som en bevægelse mod: *"et anderledes socialt rum af "andetstedshed"¹. Det er ikke rejsens længde, der er afgørende, men den rituelle passage i sig selv."* (Löfgren 1999:153, min oversættelse). Bevægelsen bidrager til at hensætte deltagerne i en ferieagtig stemning, hvor tingene står i et anderledes skær: *"Luften, du indånder, maden, du smager, solen, du nyder er den samme, men alting føles anderledes, smager anderledes. Bevægelse gør dig mere åben og gør dine erfaringer mere intense"* (op. cit., min oversættelse). Solskin er således ikke bare solskin, når man er på ferie på Bornholm. Det er en særligt vigtig faktor for feriens vellykkethed, som dagligt kommenteres og nydes – "hvor er vi heldige, at solen skinner igen i dag!" På samme måde er den traditionelle danske mad i Dronningens Ferieby ikke bare mad. Det er noget, der roses under hvert måltid, ofte mens man holder sig på maven og slår fast, at man har brug for en slankekur, når man kommer hjem efter at have spist al den gode mad. Den kan ligefrem, som en kvindelig deltager omtaler den, opleves som "fremmed mad" til forskel fra den mad, man selv laver derhjemme – ligesom maden i et fremmed, eksotisk land.

Tiden opleves også anderledes intenst end tiden derhjemme. Under interview kunne det ske, at både jeg og deltagere havde svært ved at slå fast, hvor længe vi havde været afsted. For eksempel kunne vi opleve, at tiden passerede hurtigt:

Kvindelig deltager: Det er alt, alt for hurtigt tiden, den går. Dengang jeg var her i onsdags, så siger jeg: "Neej, det er som om, jeg har været her evigt! Jeg har det **så** godt her!" Altså, og nu synes jeg, ej, det er for kort. Ja, men sådan er vi vel så mærkelige.

Interviewer: Jamen, tiden kan godt gå sådan, jeg syntes også, da vi havde været i mandags ...

¹ "elsewhereness"

Kvindelig deltager: Vi havde været her en evighed!

Interviewer: Ja, jeg synes, vi havde været her i mange dage.

Schutz skelner mellem indre og ydre tid. Den indre tid er en subjektiv strøm af indre begivenheder og oplevelser, der smelter sammen i bevidstheden (Bech-Jørgensen 2005:15-16). Den ydre tid, standardtiden, er derimod en universel tidsstruktur organiseret i en ensartet rækkefølge af timer, dage og uger, hvori begivenheder klart kan skelnes fra hinanden (Schutz 2005:98). Feriernes tilrettelæggelse strukturerer tiden. Måltiderne indrammer dagen, og tiden imellem får fylde med udfugter, foredrag eller andre aktiviteter. Vi er hele tiden i gang med noget, lige færdig med noget, eller på vej til det næste. Fællesskabets tid kan opleves som mere intens end standardtiden, og derfor kan det om onsdagen, to dage efter ankomst, føles, som om vi har været afsted i mange dage, samtidig med at det opleves, som om tiden går hurtigt.

Ferierne står med de planlagte aktiviteter i kontrast til hverdagens struktur, der er sat ud af kraft for en tid (jf. Turner 1982). På ferierne behøver deltagerne ikke, som i hverdagen, at tilrettelægge og tage stilling til dagens forløb. Programmet ligger fast fra begyndelsen, og de kan træde ind i en på forhånd defineret struktur, der giver mulighed for at lade sig føre med og slappe af. Selvom man som pensionist principielt har fri hele tiden, kan man slappe af på en anden måde, når man er på ferie. Aktiviteterne er typisk forbundet med fritid og leg som fx banko, udfugter til seværdigheder og musikalske indslag. Her følger eksempler på, hvordan sådanne aktiviteter foregår.



Der spilles banko.

En aften i Dronningens Ferieby er der underholdning ved "HIB-trio". Henning, Irma og Børge synger og spiller på violin og harmonika. Nogle kommenterer, at det er ligesom, da de var unge og gik til bal, andre at musikken er "meget jysk". Uanset holdning synges der med, nogle steder kraftigt, der vugges i takt med musikken ved bordene og grines af vitserne. I pausen griber en af de mandlige deltagere harmonikaen og giver et nummer, en anden mand griber den kvindelige rejseleder og svinger hende rundt i en vals.

Et par dage efter er der underholdning med en lokal Line Dance gruppe. Bagefter vil deltagerne også danse selv. Der hentes musik, og en, to, tre par kommer straks på gulvet. Musikken spiller videre, mens folk snakker ved bordene, og enkelte par danser. Det fortsætter et par timer, før folk bryder op, rydder af og takker af for i aften.

En anden aften, på Bornholm, spilles der banko. Bordene er dækket med kaffe og skåle med småkager og slik, der langsomt tømmes. Der uddeles mange gevinster – en række, en plade, hovedgevinster og sidegevinster. Hver gang åbnes gaven op akkompagneret af de øvrige deltageres spændte opmærksomhed og, når den er befriet for indpakning, deres komplimenter og rosende misundelse.

Deltagerne fandt også selv lejlighed til at samles i små grupper og sludre, når der ikke var programsatte aktiviteter. På Løgumkloster Højskole ser man fx ofte deltagere sidde på gangen eller i fællestuen og snakke, på trods af at sidstnævnte efter nogle deltageres vurdering ligger for afsides til, at de har rigtigt lyst til at bruge den.

En legende stemning kommer også til udtryk i det til tider drillende samvær. Else og Zita, der tilbringer meget tid sammen på ferien, høres fx ofte sige spøjende, spydige bemærkninger til hinanden over morgenbordet. Og en dag, jeg kommer ind i bussen på vej hjem fra udfugt, begynder hele bussen at klappe. "Vi ville bare se, om vi kunne få dig til at rødme!" griner én til mig. En anden kvinde siger ligeledes om samværet over aftensmåltidet: "Det (er) skideskægt at fortælle nogle historier, og hvad man har lavet, og en lille flirt hen over bordet, og hvad det ellers kan blive til, ikke." Feriernes tilrettelæggelse lægger op til hyggeligt samvær, og den sociale sfære af "andetstedshed" er præget af en let og legende stemning. Det er en måde, hvorpå det liminoide kommer til udtryk.

En let og hyggelig stemning betyder dog ikke, at man forholder sig ligegyldigt til aktiviteter og samvær. I Dronningens Ferieby hersker fx en koncentreret og nærmest højtidelig atmosfære, når tallene råbes op under banko. To ægtepar spiller tilsyneladende også derhjemme og har taget deres egne små brikker med til at lægge på pladerne. Det ene ægtepars brikker tages op af to små hjemmehæklede poser. Det andet ægtepar sidder med poser til brikkerne udformet som miniudgaver af sportstasker med et "I love Bingo!" på siden. Da jeg, uvidende om hvad der er på spil, mens der råbes numre op, laver sjov og griner med en hjælper, tysses der på os. Selvom banko er et spil, en leg, kan det godt spilles på en seriøs måde.

I ferienes sociale rum kan der også leges, eller eksperimenteres, med sociale relationer. Man kan fx lege, at man er 'gift', selvom man kun har kendt hinanden i få dage.

At 'lege' med sociale relationer

"Nu har vi lært hinanden at kende i toget, og munden stod ikke stille på os!" fortæller en deltager om hendes første møde med en anden kvinde. Da de sammen ankom til ferien, spurgte de, om de kunne dele hus sammen, hvilket bliver arrangeret. De følgende dage ses de ofte i hinandens selskab, og når de rykker plads ved bordet om aftenen, flytter de sammen, ligesom ægteparrene.



'Makkere' for en ferie.

Det er tydeligt, at nogle deltagere tilbringer meget tid sammen to og to. De kommer til måltiderne sammen, spiser ved siden af eller i nærheden af hinanden, og på ture sidder de sammen i bussen og går rundt sammen ved udflugtsstedet. De er 'makkere' for en ferie.

En makker kan være en person, man kender hjemmefra og har planlagt turen sammen med, en ven eller en ægtefælle. To kvinder i Grenå rejser fx sammen som veninder, og det er ikke deres første tur sammen². I deres fælles hytte står der spor efter aftenhygge, da jeg kommer på besøg: Brugte rødvingsglas og aviser på stuebordet. Veninden læser meget og løser kryds og tværs, mens hun selv ser tv, fortæller den ene. De to rokerer også pladser ved bordene som et par.

En makker kan også være en person, man møder på ferien eller på rejsen derhen, ligesom de to kvinder i det indledende eksempel. Astrid og Zita har også mødt hinanden på vej til ferien. Astrid fortæller:

Interviewer: Er der nogen, som du er mere sammen med end andre?

Astrid: Jeg er sammen med hende der Zita.

Interviewer: Hvordan kan det være, I har fundet sammen?

Astrid: Det var inde på stationen (...) Der sad jeg på sådan en skraldekasse, og så var der plads lige der, hvor hun kunne komme med sin kuffert, "iiih, jeg skal have en smøg", hun ryger mange, altså, hun tænder den ene med den anden næsten, men det generer ikke mig. Så siger hun: "Hvor skal du hen?" Så siger jeg: "I bussen. Ved du

² Det var kvindernes første tur sammen med EGV.

hvad? Nu sætter jeg kufferten hen til bussen, så går jeg op og får plads, så kan vi sidde sammen", og så har vi begge to været sygehjælpere, så vi gik lige i hak sammen.

Interviewer: Er det hende, som du sidder overfor ved morgenmaden?

Astrid: Ja, hende den lille.

Interviewer: Med kort hår, jeg ser jer nemlig tit løbe rundt sammen.

Astrid: Og så snakkede vi og sådan ikke (...) Én, der sidder bagved, hun sagde til nogle andre, hun kendte, på den anden side i bussen: "Man skulle tro, det var et ægtepar!" Vi gassede hinanden, ikke, og så siger hende, der sidder bagved: "Undskyld, men hvor længe har I kendt hinanden?" Så sagde Zita: "Ja, én time og snart to timer" (...) Og så i går, da vi kørte, så lagde jeg mærke til, hvornår klokken var tre. Så siger jeg: "Tillykke, vi har været gift i et døgn!" (griner) Og så grinte de andre, ikke.

Astrid og Zita forsøger at komme til at bo sammen ved ankomsten til feriestedet, men det kunne ikke lade sig gøre. Ellers er det typisk, at makkere bor sammen på ferien. Det kan således også være en skuffelse, hvis man ikke svinger med den eller de personer, man bliver sat sammen med. En kvinde fortæller om hende, hun deler hus med, at: "Det var jo ikke lige hende, jeg havde regnet med at bo sammen med." Efter morgenmaden lægger hendes sambo sig ind i sengen og hviler sig, mens kvinden selv gerne vil ud og gå en tur. Hun understreger flere gange, at hendes sambo er sød, men hun havde alligevel håbet, hun var kommet til at bo sammen med en, der havde lyst til nogle af de samme ting som hende selv. Efter nogle dage har kvinden dog fundet nogle andre at gå ture med.

Flere deltagere har gjort sig tanker om, hvem de mon ville komme til at bo sammen med. Det er tanker om, hvordan det vil være at sove med en fremmed, om de mon snorker, eller om de kan snakke sammen, der fylder. Små ting, man ikke længere er vant til at dele med andre i en alenetilværelse, og som kan være intime at dele med et menneske, man ikke kender. Tanker, der viser, at selvom man har lyst til at komme væk hjemmefra og møde nye mennesker, så kan det stadig være overvældende at tilbringe en uge sammen. Igen er det et spørgsmål om at finde en passende balance mellem nærhed og distance. Når man er vant til at være alene i hverdagen, er det trygt at holde sammen med en makker på ferien, så man ikke skal forholde sig alene til en stor gruppe. At følges med nogen kan skabe tryghed i mødet med det større fællesskab.

Det eksperimenterende aspekt af ferienes sociale rum træder også frem i en analyse af, hvordan kulturelle forestillinger om alderdom og etnicitet, religion og kultur kommer til udtryk. Det handler resten af kapitlet om.

Alderdom som tema

På højskolen guider forstanderen en af de første dage nogle lege, der har til formål at ryste deltagergruppen lidt sammen. En leg handler om fysisk fremtoning som at være lav eller høj, mørkhåret eller gråhåret. Vi er blevet fordelt i grupper i gymnastiksalen og står ved siden af hinanden i mindre rundkredse. Vi bliver bedt om at rykke plads og fordele os, først efter højde, så efter hårfarve. "I Danmark kan det være et problem at være gråhåret, fordi vi skal være unge, til vi er 90 år", siger forstanderen ud i salen. Feriens næstældste delta-

ger på 92 år kommenterer: "Jeg er ikke gammel!", og en af de lidt yngre deltagere spørger: "Hvorfor vil man ikke stå ved at være gammel?". Kvindens svar falder prompte: "Fordi jeg ikke føler mig gammel!".

Gennem organiseret leg skabes på højskolen et rum, hvor tanker om at blive ældre kan artikuleres. Det er et emne, der ud fra personlig erfaring også ligger deltagere på andre ferier på sinde. I Dronningens Ferieby rejser en kvinde sig fx og læser følgende højt:

Ak, ja, årene går...

Der er sket noget sælsomt. En mærkelig gammel dame er flyttet ind hos mig. Jeg har ingen anelse om, hvem hun er, hvor hun kommer fra, eller hvordan hun trængte ind i mit hus. For det var ikke mig, der inviterede. Alt hvad jeg ved er, at lige pludselig var hun der bare.

Hun er snedig, den gamle rad. Hun holder sig ude af syne det meste af tiden, men hver gang jeg går forbi et spejl, ser jeg et glimt af hende. Og når jeg rigtig kigger i spejlet for at se, hvordan jeg ser ud, står hun der og udvisker mit smukke ansigt og min vidunderlige krop. Hvor er hun dog ufor-skammet. Jeg har forsøgt at skringe forbandelser til hende, men hun skrider bare de samme tilbage i hovedet på mig.

Nå, hvis hun insisterer på at blive boende, kunne hun da i det mindste betale huslejen. Men nej! Ja, nu og da finder jeg skam en penge-seddel i en frakkelomme eller et par mønter under en sofapude, men det er langt fra nok.

Det er ikke, fordi jeg vil anklage nogen, men jeg tror, hun stjæler pengene fra mig. Jeg går i banken og hæver 500 kroner, og blot et par dage senere er de væk! Jeg kunne aldrig finde på at bruge penge i den fart, så jeg kan kun komme til den konklusion, at den gamle dame stjæler fra tallerkenhylden.

Nå, men så skulle man da tro, hun ville bruge pengene til at købe rynkecreme. Guderne skal vide, hun har brug for det.

Penge er ikke det eneste, jeg har hende mistænkt for at stjæle. Mit køleskab og køkkenskabe bliver lænset i et tempo, du ikke vil tro muligt. For eksempel is, småkager og slik. Det er

umuligt at have den slags i huset mere.

Faktisk burde hun holde sig langt væk fra den slags ting, for hun er virkelig ved at blive for fed. Jeg har på fornemmelser, at hun piller ved min badevægt for at overbevise mig om, at det er mig, der lægger pund til pund.

Når jeg ikke er hjemme, går hun i mine garderobeskabe og ændrer mit tøj, så jeg ikke kan passe det mere. Og ikke nok med det; hun går i mine kartoteker, så jeg ikke kan finde noget som helst. Og det er nok det, der gør mig mest rasende, for jeg har altid haft styr på mine papirer.

Hun laver rod i min computer, så jeg overhovedet ikke kan finde det, jeg så omhyggeligt har lagt ind på de forskellige filer. Hun har også fundet andre metoder, der driver mig til vanvid. Hun stjæler min post, aviser og ugeblade, før jeg får fat i dem, og får typografien til at løbe ud, så jeg ikke kan læse indholdet.

Og så har hun piller ved både min radio og mit tv-apparat!

Nu er alt, jeg kan høre, mumlen og hvisken.

Hun har gjort andre ondskabsfulde ting: lavet mine trapper stejlere, min støvsuger tungere og sørget for, at det er umuligt at åbne et glaslåg.

Når jeg skal ud at købe tøj, overtager hun styringen. Gud, hvor er hun rædselsfuld i det tøj, jeg vælger. Hun fylder hele spejlet. Hvor er jeg?

Og så lige, da jeg regnede med, at nu kunne hun ikke blive værre, slog hun til igen. Jeg fik taget et pasfoto, og lige da lukkeren skulle til at klikke, kastede hun sig ind foran mig. Ingen vil da tro, at den gamle dame på billedet er mig!

Kilde: Ukendt

Der grines rundt omkring ved bordene, og mange kommenterer, at "ja, det er sådan, det er". Det er svært at acceptere, at kroppen ældes, og til tider kan det føles, som om man er fremmed for sig selv. En kvinde ved mit bord fortæller, at hun ikke kan forstå, hun bliver ældre. Nogle dage undgår hun spejlet, fordi hun ikke kan lide sit eget spejlbillede. Min sidedame nikker genkendende til fortællingen og siger, at selv er hun allermest bange for at blive så svag, at hun bliver afhængig af andre menneskers hjælp.

I en liminoid tilstand er der rum for at tankeeksperimentere med kulturelle antagelser (Turner 1982:41-43). På ferierne har deltagerne mulighed for at forholde sig til at blive ældre og til alderdom på en måde, de muligvis ikke gør det i hverdagen. Man kan rejse sig op og læse noget humoristisk op om et ellers alvorligt emne. Samtidig er det ikke en forpligtelse at forholde sig til sin alderdom på ferien. Kvinden, der rejser sig og læser teksten højt, gør det på eget initiativ, og de, der ikke har lyst til at forholde sig aktivt til det, kan blot lytte og lade det passere. I den liminoide tilstand er refleksion over kulturelle temaer en mulighed, ikke en forpligtelse (Turner 1982:43). Hvor der blev snakket om alderdom ved bordene i Dronningens Ferieby og under de organiserede lege på Løgumkloster, hørte jeg således ikke emnet omtalt i plenum på Bornholm. Der kan dog være blevet snakket om det mellem de enkelte deltagere eller ved andre borde end der, hvor jeg havde min faste plads.

Tanker om at være gammel kan også være foranlediget af mødet med jævnaldrende i sig selv. En mand fortæller fx følgende:

Mandlig deltager: Min umiddelbare opfattelse, der var nok at – det er nok helt forkert, det jeg siger – men jeg følte, at det var en væsentligt ældre generation, end jeg selv føler, jeg er, og det er jo pjat, for jeg bliver jo 74 næste gang. Så det vil sige, der var jo nogle, der var yngre igen. Men så efterhånden, som man lærer dem at kende, så kan man se, de er jo ligeså unge, og yngre, end jeg selv er. Lige dengang jeg havde været der den der halve dag, der fik jeg en lidt forkert opfattelse af dem, men det ændrede sig *meget* endda.

Mandens overraskelse viser, at han havde bestemte forventninger til, hvordan 'gamle' opfører sig. En amerikansk interviewundersøgelse blandt ældre kvinder viser på samme måde, at de interviewede ofte betegner jævnaldrende som 'gamle', men selv afviser at blive betegnet som sådan (Matthews 2003:476). Idet manden bag citatet lærer de andre lidt bedre at kende, opfører de sig dog ikke, som han forventede af gamle mennesker. Når deltagerne omgås ansigt til ansigt som konsociater, kan der blive rokket ved forestillinger om, hvordan 'man' er, når man er gammel. Muligvis får manden også sat sin oplevelse af at være yngre end sin biologiske alder i perspektiv. I feriernes "andetstedshed" er der rum for refleksion over alderdom som subjektiv erfaring, afstedkommet af samvær med jævnaldrende.

Foruden alderdom tematiseres etnicitet, religion og kultur på højskoleopholdet i Løgumkloster, hvor der er lagt op til 'kulturmøde' mellem deltagerne. Det handler næste afsnit om.

Etnicitet, religion og kultur som tema

Etnicitet, religion og kultur er et aspekt af flere aktiviteter på højskolen. Forstanderen holder fx oplæg om religion, og deltagerne opfordres til at fortælle om den religion, de evt. bekender sig til. Deltagere med dansk etnisk baggrund fortæller om Jesus og kristendom-

mens ti bud, og en mand med marokkansk baggrund fortæller om, hvordan Jesus figurerer i Koranen.

Under et andet oplæg opfordres deltagerne til at nævne to ting, der gør dem glade for at bo i Danmark. De ting, der nævnes, fremhæves som kontrast til andre steder, hvor det nævnte ikke er tilgængeligt. En deltager med dansk etnisk baggrund nævner fx velfærdssystemet og fremhæver, at det ikke findes ret mange andre steder. En deltager med vietnamesisk baggrund nævner respekt for individuel frihed og menneskerettigheder i Danmark i kontrast til situationen i hendes oprindelsesland. En mand med afghansk baggrund nævner, at Danmark er et rigt land, og at loven respekteres, i modsætning til i Afghanistan. Glæden ved at bo i Danmark forstås i relation til, hvordan det er at bo i andre lande, og erfaringer fra andre lande og kulturer italesættes som en kontrast til det danske. Dette er også gældende i et oplæg, hvor der tales om familierelationer mellem generationer. Oplægget tager udgangspunkt i, hvordan familierelationer typisk udspiller sig i Danmark og sættes derefter i relation til, hvordan det er i andre lande. Også her opfordres deltagerne til at byde ind med erfaringer fra deres respektive oprindelseslande. Det bliver tydeligt, at en forskel mellem fx Birthe og Aya er de familietraditioner, de hver især er vokset op med. Oplæggets form italesætter forskelle mellem deltagerne som etniske og kulturelle.

Disse forskelle bringes også i spil, når der laves ”*etnisk mad*”. En aften kan deltagerne selv lave mad i køkkenet, og forstanderen opfordrer deltagere fra så mange forskellige lande som muligt til at melde sig: ”Jo mere etnisk mad, jo bedre!” siger hun, mens hun skriver navne på tavlen. Deltagere med dansk etnisk baggrund skal ikke selv stå for at lave retter, men skal hjælpe deltagere med etnisk minoritetsbaggrund.

Eksemplerne viser, hvordan etnicitet og religiøse og kulturelle forskelle bringes i spil og artikuleres inden for en struktureret ramme af oplæg og aktiviteter på højskolen. Etnicitet italesættes på en måde, der afspejler en opfattelse af etniske grupper som selvstændige og isolerede enheder. Endnu et karakteristisk eksempel herpå er, at deltagere med minoritetsetnisk baggrund ofte tiltales i plenum som det land, de oprindeligt kommer fra. Da forstanderen forsøger at få deltagere til at melde sig til at lave mad, spørger hun således ikke om Masani og Zemar vil være med, men om Uganda og Afghanistan vil være med. Deltagere med etnisk minoritetsbaggrund tiltales også som fx ”familien fra Marokko” eller ”Sri Lanka”. Etnicitet er på højskolen italesat som isolerede geografiske enheder med en særskilt kultur og religion. Det er en opfattelse af kultur som noget uforanderligt, nærmest håndgribeligt, som også afspejles i overskriften på en artikel, som avisen Jydske Vestkysten bringer om højskoleopholdet:

Ældre krydser kultur i Løgumkloster

Kilde: Jydske Vestkysten 29. maj 2009.

Kultur er her noget, man besidder og kan krydse med andre, ligesom klinger. Et møde mellem forskellige mennesker kan i dette perspektiv opfattes som et møde mellem kulturer, sådan som der også er lagt op til i programmet for opholdet med overskriften: ”(...) *Forårshøjskole – et møde mellem forskellige kulturer*”.

En opfattelse af kultur som en selvstændig enhed, og mennesker som bærere af en uforanderlig kultur, kan ikke rumme heterogenitet og individuelle forskelle inden for de opfattede etniske og kulturelle kategorier (Barth 1970:9). Dette afspejler sig i en overrasket kommentar fra en kvinde med etnisk dansk baggrund, som netop har været i gruppe med tre andre kvinder. De har fortalt livshistorier til hinanden, og under opsamlingen bagefter siger en af kvinderne: ”Tænk, vi var fire danskere i en gruppe, og vi fortalte så forskellige historier, at man ikke skulle tro, vi er fra samme kultur!” Kvinderne tolker deres livshistorier i et kulturelt perspektiv og undres, fordi forklaringsmodellen her kommer til kort. De burde være mere ens, nu de kommer fra samme kultur. Italesætning af kultur og etniske grupper som afgrænsede enheder bidrager til, at deltagerne opfatter sig selv og hinanden i kraft af disse kategorier, også selvom de interagerer ansigt til ansigt som konsociater. Kulturelle forestillinger påvirker også den måde, man opfatter mennesker, som man deler rum og ikke blot tid med, især når disse forskelle italesættes så eksplicit som på højskolen. De varierende og for nogles vedkommende ringe danskkundskaber hos deltagere med minoritetsbaggrund, kommenteres fx af nogle af deltagerne med majoritetsbaggrund med, at indvandrere i Danmark ”ikke gider at lære dansk”. På samme måde tolker en kvinde med minoritetsbaggrund en oplevelse med en deltager med dansk etnisk baggrund som racisme. Hun og et par andre fra den lokale forening sidder den sidste aften til bords med en kvindelig deltager med majoritetsbaggrund. På bordet står fyldte ølkander til fælles brug. Da en mand med minoritetsbaggrund rækker ud efter kanden, kommenterer kvinden, at han skal ”spørge om lov” (til at tage øl). Kvinden, der fortæller historien, lægger i situationen mærke til, at manden ser ud til at tage bemærkningen ilde op, idet han ingenting siger, men lader kanden stå. Hun udlægger kvindens kommentar som racistisk og tilføjer, at der er racistiske samfundsmæssige tendenser i Danmark, som er svære at ændre.

Selvom deltagerne gennem en uge har spist og overnattet på samme højskole og deltaget i de samme aktiviteter, så er deres gensidige opfattelse af hinanden som konsociater påvirket af de forestillinger, de har om hinanden som samtidige. Kulturelle forestillinger om dovne indvandrere og racistiske danskere spiller også ind i de sociale processer på højskolen.

Kommunikationsproblemer mellem nogle af deltagerne med hhv. majoritets- og minoritetsbaggrund er desuden med til at opretholde og tydeliggøre etniske opdelinger i gruppen. Nogle af deltagerne med minoritetsbaggrund taler et begrænset dansk, og nogle af deltagerne med majoritetsbaggrund giver udtryk for, at de har svært ved at forstå, hvad disse deltagere siger. Dette kan være en medvirkende årsag til, at deltagergruppen overordnet set deler sig i tre: En gruppe af deltagere med majoritetsbaggrund, der ikke blander sig så meget med deltagere med anden etnisk baggrund end dem selv, en ’midtergruppe’ af deltagere med både etnisk minoritets- og majoritetsbaggrund, og en tredje gruppe af deltagere med etnisk minoritetsbaggrund, der mest holder sig for sig selv. Sidstnævnte gælder særligt syv deltagere med vietnamesisk baggrund, der med undtagelse af en mandlig deltager typisk bevæger sig rundt sammen. De sidder fx altid samlet i spisesalen ved samme bord.



En hjælpende hånd. Udflugt til Ribe.

Deltagernes individuelle motivation for at lære nye mennesker at kende på tværs af sproglige forskelle spiller også en rolle. En kvinde af tyrkisk oprindelse erklærer fx flere gange, at hun "elsker mennesker". Hun undskylder ofte sit dansk, som hun selv betegner som på 1. klasses niveau, men henvender sig alligevel ofte og starter en snak med deltagere, der taler dansk som modersmål. En anden deltager med etnisk majoritetsbaggrund fortæller på den anden side, at han ikke har lært nogen deltagere med etnisk minoritetsbaggrund at kende, fordi han ikke forstår "hvad en afghaner eller en kineser siger."

Ifølge Fredrik Barth må man i forståelsen af etnicitet undersøge grænsedragninger som en kontinuerlig social proces og ikke "det kulturelle indhold", der defineres som etnisk (Barth 1970:15, min oversættelse), som fx "etnisk mad". Etnicitet er dels noget, mennesker selv definerer som en del af deres identitet, dels noget, man tilskrives af andre. Måden hvorpå etniske forskelle italesættes på højskolen er med til at aktivere disse forskelle og bidrager til, at deltagerne ser sig selv og hinanden med 'kulturelle' øjne – kulturen før personen. Samtidig konstitueres 'dansk' som normalitet, en praksis, der afspejler en generel, samfundsmæssig tendens (jf. Bundgaard 2004). Det 'danske' bliver på højskolen udgangspunktet for forståelsen af andre kulturer. Derfor er den danske mad heller ikke etnisk på samme måde som maden fra Afghanistan og Sri Lanka, og derfor tager et oplæg om familierelationer udgangspunkt i, hvordan dette former sig i Danmark.

Et mere personligt møde

Nogle aktiviteter bryder med den øvrige fremhævnings af etniske, religiøse og kulturelle forskelle og tilbyder en mulighed for at deltagerne kan mødes på en anden måde. Når der fx fortælles livshistorier er der mulighed for at se hinanden med andre øjne på tværs af kulturelle kategorier. En kvinde med majoritetsbaggrund fortæller, hvordan det gjorde indtryk på hende at høre en mand af vietnamesisk oprindelse fortælle om sin barndom, der var præget af at vokse op under hungersnød. Denne mand træder dermed i karakter som en person med en unik livshistorie. Han identificeres på baggrund af sin særegenhed, sin forskellighed fra andre mennesker, og ikke blot ud fra lighed med kulturelle kategorier, fx 'vietnameser'. Når fokus ligger på andet end kulturelle forskelle, er der basis for et mere personligt møde. Det er i sådanne møder, hvor man måske i mindre grad end i hverdagen hjemme opfatter hinanden som stereotypiske 'danskere' eller 'indvandrere', at der er grundlag for at få et mere nuanceret syn på hinanden. En kvinde med majoritetsbaggrund siger fx:

Kvindelig deltager: Altså, udlændingene der, jeg er kommet til at se på dem med nogle andre øjne. Før har man ... Ja, man har læst i aviserne og sådan noget, men man har ikke mødt nogen og ikke kendt nogen. Men altså efter jeg har talt med folk, så har jeg set på dem med helt andre øjne.

Interviewer: Hvad er det for nogle øjne?

Kvindelig deltager: Ja, altså, at den måde, de har oplevet deres liv på og hvor glade, de egentlig er blevet for at være her, og vi har jo også hørt, hvordan de roser Danmark hele tiden, ikke. Hver gang der bliver sagt noget, så siger de: "Vi er så glade for at være her i Danmark, og vi har det så godt, og vores børn har fået en god opdragelse, og vi har religionsfrihed, og vi har frihed til at gøre, hvad vi vil", og det har de jo ikke i mange af de lande der.

På samme måde fortæller en deltager af afghansk oprindelse i en artikel om højskoleopholdet, hvordan han har ændret syn på "danske unge" under opholdet: "Før havde jeg meget dårlige tanker om unge. Når jeg ser dem ved busstoppestedet i Århus, så laver de altid ballade og snakker grimt. Siger 'fuck' og 'shit' og sådan noget. Men nu har jeg ændret mening – måske ikke 100 procent, men i hvert fald 40 procent, erklærer han med et glimt i øjet." (Jydske Vestkysten 29.05.2009, side 8).

Etniske skel træder også i baggrunden, når fokus ligger på en fælles oplevelse. At synge morgensang i klosterkirken, at tage på udflugt til Tyskland eller at øve sig i at folde origami er aktiviteter, hvor deltagerne kan samles om noget andet end deres indbyrdes forskelle. Sådanne aktiviteter giver fælles erfaringer og er et oplagt samtaleemne bagefter. Det bidrager til oplevelsen af fællesskab.

På højskoleopholdet har deltagerne altså mulighed for at reflektere over etnicitet og kulturelle forskelle inden for strukturerede rammer. Det er herved muligt at dele erfaringer og fx tænke over, hvordan de opfatter sig selv som kristne i relation til deltagere, der opfatter sig som muslimer, eller over, hvordan det kan opleves at savne lyden af, at der ringes til bøn i Sri Lanka. I aktiviteten med madlavning gøres etniske forskelle sanseligt konkrete. Man kan smage på andre kulturer ved at spise fx risret fra Afghanistan eller



Der foldes japanske papirfigurer på højskolen.

små forårsruller fra Vietnam. Forskellene får heller ikke her lov til at true fællesskabet, selvom der i enkelte situationer må forhandles om grænserne for, hvad det er okay at tale om. Under et oplæg af en præst, der har været udstationeret hos de danske styrker i Afghanistan, spørger en kvinde fx, om han ikke kan komme med en udlægning af debatten i danske medier om, hvorvidt det bør være tilladt at bære tørklæde i offentlige erhverv. Straks kommenteres fra to andre deltagere, at: "Nej, det kan vi ikke få!" Præsten glider af på spørgsmålet. Deltagernes og præstens reaktion kan tolkes som en fællesskabsbevarende reaktion i en potentielt konfliktskabende situation. Den etablerede *"working consensus"* bibeholdes.

Deltagerne kan således snuse til 'noget fremmed' og få nye erfaringer som del af en hyggelig oplevelse på en højskole. Det er en ufarlig måde at bringe et potentielt konfliktfyldt emne som etniske, kulturelle og religiøse forskelle i spil.

På ferierne er hverdagens struktur altså suspenderet for en tid, og det sociale rum er karakteriseret af en *"andetstedshed"*. Det er en liminoid tilstand, hvor det er muligt at reflektere over kulturelle forestillinger om alderdom og etnicitet, kultur og religion. Der skabes rum til at dele erfaringer, og man kan ændre holdning, fordi man bliver konfronteret med noget nyt, fx en fortælling om at vokse op i Vietnam. På ferierne er der også rum til at eksperimentere med sociale relationer, fx lege at man er venner for en uge med en 'makker'.

7. En feries betydninger

Dette kapitel handler om, hvilken rolle en ferie kan spille i hverdagen, når man er hjemme igen. Der identificeres tre betydninger i form af 'fritid', 'feriebekendtskaber' og 'ferieminder'.

Feriernes fællesskab er et midlertidigt og flygtigt socialt fællesskab. Ligesom ferierne som en liminoid tilstand er afgrænset fra den øvrige hverdag, opleves en ferie også som afgrænset fra livet derhjemme. Feriernes *"andetstedshed"* kan udtrykkes som her:

Kvindelig deltager: Vi har en fælles oplevelse, vi er på ferie, vi render i shorts og bare tæer, det har intet med vores hverdagsliv at gøre.

Samvær er præget af et fokus på at hygge sig sammen her og nu i en uforpligtende atmosfære. En typisk kommentar fra en deltager, der beskriver, hvordan ferien har været, kan derfor lyde sådan her:

Kvindelig deltager: Jeg synes, vi har haft det så dejligt sammen alle sammen, snakket og haft det hyggeligt! Jamen, jeg har været meget, meget glad for det.

Hver tidsæra har sin form for socialitet, ifølge sociologen Michel Maffesoli. Hvor det fx i 70'erne i højere grad drejede sig om at tilhøre en bestemt gruppe, fx studenteroprøret, beskriver han i 90'erne, hvordan det handler mere om at skifte fra gruppe til gruppe. Postmoderne fællesskaber er flydende og uforpligtende fællesskaber, der konstant dannes og opløses (Maffesoli 1996:76). Ferierne har fællestræk med sådanne fællesskaber, såkaldte *"neo-tribes"*. Neo-tribes er lystbetonede og bl.a. holdt sammen af en lyst og vilje til at være sammen. Ligesom neo-tribes er ferierne socialitet karakteriseret af en legende og *"ufokuseret væren sammen"*, og det sociale er et grundvilkår (Maffesoli 1996:81, min oversættelse). Sådan betragtet er ferierne et tidstypisk fællesskab: en uges socialt samvær og hygge, der ikke forpligter til mere end en god oplevelse. Feriernes fællesskab er karakteriseret af socialitet for socialitetens skyld.

At komme væk hjemmefra

Hvad betyder det så at have "haft det hyggeligt" med en uges uforpligtende samvær? I dette afsnit vil det blive analyseret, hvordan en ferie sætter spor i deltagernes hverdag bagefter.

Feriens største bidrag i deltagernes tilværelse er værdien i at komme hjemmefra. Selvom man lever en aktiv tilværelse med familie, venner og deltagelse i diverse foreninger, har man stadig behov for nye indtryk, fortæller denne deltager:

Mandlig deltager: Mange mennesker bliver revet ud af den trummerum, de går i derhjemme og kommer ud og oplever. For nu for mit vedkommende, nu er jeg meget udadvent i det daglige, for eksempel jeg spiller billard og er formand for klubben osv. i den dur der. Så jeg har min tid besat i den forstand i dagtimerne. Men derfor er der stadig mange timer, hvor man er alene... Og selv om jeg har kontakt med mange mennesker, så er det noget andet at komme ud og få pakket kufferten og så komme af sted og opleve noget nyt... Og samværet med andre mennesker, ikke. Det er det, der tæller for mig.

En anden deltager fortæller, at det er nødvendigt at opleve ”noget andet”, uanset om man er glad for sit hjem. Som hun har sagt til sin mand, duer det ikke, at ”hver dag skal det være det samme og det samme og det samme.” Andre igen fortæller, hvordan det er rart at kunne dele sine tanker med andre, når man er vant til være alene, og hvordan en ferie med andre mennesker kan modvirke, at man som alene bliver for navlebeskuende. At tage afsted kan også påvirke tilværelsen hjemme på den måde, at man bliver mere glad for at være hjemme, når man har været væk.

Ferie kan være et nyt input i en pensionisttilværelse, hvor dagene kan være stille og ligne hinanden. Man er selv ansvarlig for at få nye indtryk. En deltager fortæller:

Mandlig deltager: Jeg ved, at nu fra arbejdslivet, der var mange, der gik på efterløn ikke, når de så har været hjemme i et halvt år, hvor de ikke havde nogen hobby eller noget... ”Iih”, de sagde, ”havde jeg bare aldrig gået på efterløn”. Men altså, når man ikke selv kan aktivere sig og prøve på at komme ud, så kommer der jo heller ikke nogen den anden vej. Du er nødt til at åbne op og komme ud blandt andre, det kan ikke nytte noget, du sidder derhjemme, for der er ikke nogen, der kommer hjem og henter dig.

Når man har et arbejde, skaber den daglige bevægelse mellem hjem og arbejdsplads en naturlig rytme og komplementaritet i hverdagslivets dimensioner af tid, rum og sociale relationer. Der er en tid til arbejde og en tid til at holde fri, og i disse to sfærer bevæger man sig i forskelligt definerede rum og sociale fællesskaber. Marianne Lundsgaard og Christine Swane har undersøgt overgangen fra arbejdsliv til pensionisttilværelse. Overgangen til tilværelsen som pensionist skaber et brud på den bevægelse og komplementaritet, der kendetegner arbejdslivet, og man mister ofte kontakten til de sociale fællesskaber på arbejde (Lundsgaard & Swane 1988:207). Undersøgelsens deltagere forsøger at genskabe den kendte dynamik i hverdagen: *”Lønarbejdsophøret betød afskæring fra bestemte typer rum, hvor der er mange mennesker og aktivitet. De interviewedes genskabelse af bevægelse og komplementaritet er således vigtig for oplevelse af en tilfredsstillende hverdag.”* (Ibid.:221). En måde at genskabe en kendt struktur i hverdagen er at søge ud i andre fællesskaber. På den måde udgør relationer i disse fællesskaber en social komplementaritet, som relationer på arbejdspladsen udgjorde tidligere (Ibid.:228-230).

Mange af deltagerne fra ferierne har således hverdage tæt besat med faste aktiviteter. Det var fx svært i det hele taget at komme til at træffe en aftale med deltageren, der i ovenstående citat påpeger den enkeltes eget ansvar for at komme ud af hjemmet. Han og hans kone havde ganske enkelt så mange faste, ugentlige aktiviteter, at det var svært at finde et ledigt tidspunkt.

Hvor ferien er et rum for leg og eksperimenteren, indgår deltagerne i hverdagen hjemme i andre fællesskaber af mere forpligtende karakter. Sådanne fællesskaber fremhæves som en modsætning til fællesskabet på ferierne i deltagernes fortællinger. En deltager sammenligner fx feriefællesskabet med fællesskabet i sin billardklub på denne måde:

Mandlig deltager: Men det er jo af en helt anden karakter, fordi det er jo sådan set flygtigt... En uge går jo hurtigt, ikke, og nogen taler man bedre med end andre og kommer også til at tale på tværs af synspunkter måske, ikke... Sådan et klubliv, det er noget helt andet, der kender man jo folks egen situation ikke... Helbreds-

mæssigt og ægteskabeligt og fx en af mine bedste venner, hans kone fik konstateret brystkræft for to måneder siden og har siden fået fjernet begge brysterne og lymfekirtlerne er fjernet. Og jeg har ringet til ham flere gange for at høre, hvordan det gik med hende, fordi han udeblev jo, mens hun var hjemme... Sådan følger vi hinanden (...) Vi besøger hinanden på hospitalet og også i hjemmet, hvis det er længe-revarende sygdom.

Så længe man deltager i det, både kræver og tilbyder et fællesskab som i billardklubben noget mere end fællesskabet på en ferie. Foreningens medlemmer holder øje med hinanden og besøger hinanden under sygdom, og på den måde bliver de en mere integreret del af hinandens liv. Ved at engagere sig i foreninger og klubber genskaber deltagerne hverdagens komplementaritet mellem forskellige sociale sfærer (jf. Lundsgaard og Swane 1988).

At ansøge en fond som EGV om en uges ferie er også en måde at forsøge at skabe bevægelse i hverdagen. Ferien er en mulighed for at opleve noget andet og en lejlighed til at opleve sig selv i et andet rum, i en oplevelsmæssigt mere intens tid, med nogle nye mennesker. Det er en kærdkommen afveksling i hverdagen. Som komplementaritet til dagligdagen hjemme er ferien en form for ’fritid’ i en pensionisttilværelse, hvor man principielt ellers altid har fri.

For enkelte betyder en sådan fritid også, at de kan holde fri fra en oplevelse af ensomhed i hverdagen. En deltager forklarer:

Kvindelig deltager: Min tid er forbi, det er en pensionisttid. Det glemmer jeg lidt af ved at være her en uge, den ensomhedsfølelse, den glemmer jeg ved at være her. Det gør, at jeg er meget glad for at være på højskole de dage her. Hele tiden at have nogen at snakke med og vide, hvad det er, de går og laver (de unge på højskolen)... Og vide, at de står sådan midt i det hele, de er ikke sådan nogle overflødige pensionister... Det er ikke så meget det, vi tænker på nu lige her. Men det tænker jeg på, når jeg kommer hjem. Nu får jeg godt nok snart hele familien på besøg, men så dagen efter, så er de jo alle sammen rejst, fordi de har deres arbejde... Så er de der ikke mere, de er væk. Hvad kan man så? Så sidder man og ser fjernsyn, eller man går i biografen eller... Og så forsøger man at forestille sig, at man er nyttig, men det er man i virkeligheden ikke.

På ferien omgivet af nye mennesker, væk fra hverdagens kendte struktur, kan man for en tid abstrahere fra en oplevelse af at være ensom.

Feriebekendtskaber

En ferie kan også sætte sig spor i form af ’feriebekendtskaber’. Et feriebekendtskab er en uforpligtende relation, der kan genoptages, hvis man tilfældigt mødes igen på en senere ferie, eller fordi man bor i nærheden af hinanden.

På feriens sidste dag tages der afsked. Et typisk farvel mellem deltagerne udtrykker glæde over at have været sammen, fx i form af et ”det var hyggeligt at møde dig” og en afslutning som ”man ved jo aldrig, om man ses igen!” Jeg forstod det som en åbenhed over for at ses igen, men bemærkede også, at ingen talte mere konkret om, hvornår det skulle ske. Til min overraskelse tager et makkerpar, som ellers har tilbragt stort set hele ferien side om side, også afsked på denne måde. Den ene siger, at ”det jo kan være, man ser hinan-

den igen". Den anden skyder ind, at man skal passe på med ikke at "overrende hinanden". Selvom man leger, at man er gode venner, eller ligefrem gift med sin makker, føler deltagerne sig ikke forpligtet til, eller føler ikke behov for at vedligeholde relationen ud over ferien. Da jeg fire måneder efter ferien snakker med Astrid, der var makker med Zita, har de således ikke haft kontakt, efter de sagde farvel på ferien. Astrid forklarer, at Zita går til så mange ting, og i øvrigt bor hun for langt væk. Hun har heller ikke haft kontakt til sin værelseskammerat på ferien, som hun ellers hyggede sig fint med. Værelseskammeraten var ikke lige "min kop te i hverdagen", siger Astrid. Samværet med hende afgrænses til at være en ferieoplevelse. Deltagerne tager typisk ikke begyndende venskaber med hjem. Til gengæld danner de feriebekendtskaber.

Relationer dannet i det uforpligtende sociale rum på ferien har uforpligtende karakter. De er midlertidige relationer, som deltagerne ikke forventer holder ved. En kvindelig deltager fortæller fx på denne måde om en anden kvinde, hun har lært at kende på ferien:

Kvindelig deltager: Jeg mener ikke, at det er hende, jeg ringer til, når jeg kommer hjem, nej. Og jeg ringede heller ikke til hende fra forrige år, jeg tog billede af på Kurfürstendamm nede i Berlin, og jeg tænkte, da jeg kom hjem: "Skal jeg sende det ud til hende? Jeg må kunne finde ud af, hvor hun bor, eller også i hvert fald i deltagerlisten og hendes telefonnummer, det er jo bare at ringe op til oplysningen." Men jeg fik aldrig gjort det, og det er så typisk de der feriebekendtskaber, det er meget sjældent, de munder ud i langvarige ...

Interviewer: Hvordan kan det være, tror du?

Kvindelig deltager: Men det er fordi, vi har en fælles oplevelse, vi er på ferie, vi render i shorts og bare tæer, det har intet med vores hverdagsliv at gøre.

Feriebekendtskaber tegnes sjældent med på socialitetscirklen, og når de gør, er det altid i den yderste periferi af netværket. Feriebekendtskaber sender fx hinanden et postkort eller ringes ved et par gange, men som citatet ovenfor viser, ebber det som regel ud efter et stykke tid. Deltagere, der har feriebekendtskaber fra tidligere EGV-ferier, har som regel ingen eller meget sjældent kontakt med hinanden. Dog kan et feriebekendtskab aktiveres, hvis lejligheden byder sig:

Kvindelig deltager: Man har lært nogle mennesker at kende, som jeg nok ved, jeg aldrig ser mere, og skulle jeg falde over dem på en ny ferie, så er det bare et hyggeligt gensyn, men det forventer jeg ikke noget af.

Kun en enkelt deltager har haft besøg af en anden kvinde, hun "faldt i hak med" på ferien. Som den eneste deltager er hun åben over for nye venskaber. Alle øvrige deltagere fortæller, at de ikke søger venner på ferien. Jeg hører på samme måde flere gange deltagere give udtryk for, at man dels ikke ønsker at have kontakt, dels ikke selv vil blive opfattet som om, man trænger sig på, eller 'render hinanden på dørene'. Ferie betragtes generelt ikke som en mulighed for at stifte nye venskaber. En kvinde siger:

Kvindelig deltager: Altså, venskaberne, det er jo dem, man har kendt, siden man var ung. Jeg forventer ikke at få en ven på en ferie.

Venskaber trækker tråde til fortiden, og deltagerne er mere engageret i at bevare og pleje deres eksisterende relationer, end de er indstillet på at få nye venner. En mand fortæller, at det kræver for meget "research" at finde ud af, om man potentielt matcher som venner. En anden deltager forklarer det sådan her:

Kvindelig deltager: Det er jo noget med, at den alder, vi når til nu her, der skal man jo begynde at passe en lille bitte smule på. Vi står jo alle sammen for en tærskel og kan falde væk med den alder, vi har, der kan hurtigere ske noget med os, og det tænker jeg også sådan lidt på. Altså, jeg vil bevare det, jeg har sådan, at hvis det skulle ske, jeg bliver alene, så har jeg stadigvæk min vennekreds, som jeg vil gå over til, og de har også mig. Og jeg håber det samme for min mand, ja.

Deltagernes ønske om at bevare og pleje venskaber skal også ses i lyset af bekymringer om fremtiden, hvor man muligvis bliver alene. Ved at pleje eksisterende venskaber i højere grad end at være åbne for at etablere nye, søger deltagerne at bevare en social kontinuitet og en tryghed.

I et psykologisk perspektiv er dette blevet beskrevet som en proces, der begynder fra midten af livet. Hvor man som yngre søger at udvide sit sociale netværk, konsoliderer man sig midt i livet i højere grad i eksisterende relationer og søger ikke på samme måde nye venskaber. Som ældre er netværket typisk mindre end i voksenårene, men består til gengæld af mennesker, man har kendt i mange år (Carstensen 1992). En dansk undersøgelse viser dog, at 40 % af de 82-årige i undersøgelsen havde etableret nye venskaber inden for de seneste fem år (Bonde Nielsen & Platz 2006:21). Det fremgår dog ikke af undersøgelsen, hvordan og hvor ofte de ældre engagerer sig i disse venskaber, eller hvilken rolle de nye relationer spiller i forhold til dem, der er etableret for mange år tilbage.

Ferieminder

En ferie bliver med tiden til et minde. Et væsentligt aspekt af feriers betydning ligger i et potentiale som ressource i sociale relationer og som del af en identitetsbevarende fortælling. Minder og fortællinger om en ferie kan 'udveksles' i social interaktion og bidrager til, at deltagerne kan opretholde en forståelse af sig selv som aktive og udadvendte mennesker.

Når man kommer hjem fra ferie, får den typisk plads i tankerne som et minde om en god oplevelse:

Mandlig deltager: Jeg vil blomstre op. Jeg vil have det godt, når jeg kommer hjem. Det har jeg altid haft, når jeg har været på ture, så går der en tre-fire måneder, så er jeg sateme så, tænker jeg på alle de oplevelser, jeg har haft og alle de dejlige mennesker, man har været sammen med. Det synes jeg, det er pragtfuldt.

En god oplevelse kan have stor betydning i hverdagen hjemme, når man bliver glad ved tanken om den. Det er gennemgående i deltagerens beretninger om, hvad ferien betyder for dem, at den manifesterer sig som noget, man kan fantasere sig tilbage til.

De gode minder holdes i live, både som noget man kan tænke på for sig selv, og som en fortælling, man kan byde ind med i socialt samvær. En deltager siger fx, at ferien er ”en god oplevelse, man kan tage frem og snakke med andre om.” For deltagere, der har rejst sammen, kan oplevelsen fungere som fælles referencepunkt, idet de sammen skaber fortællinger om den fælles oplevelse. En mand, der har været afsted med sin kone, siger:

Mandlig deltager: Der er meget eftertanke ved ferien. Når man først kommer hjem og snakker eller sidder og spekulerer over, hvad man har oplevet. Hver gang vi har været et sted, så sidder man altid og snakker om: ”Kan du huske det? Og kan du huske det?” Nu har vi også taget nogle billeder, så kan man jo lige så let føre den tilbage og sige: ”Kan du huske der? Kan du se? Ej, prøv at se det der, det var lige ...”

Fotografier kommer således på bordet under flere af de interview, jeg foretager med deltagere efter hjemkomst. Fotografier hjælper hukommelsen på glemte og er med til at bringe en stemning tilbage. Det kan også være nemmere at huske de andre deltagere, når man ser dem på et billede. Mit besøg og interviewet om ferien bidrager også til at holde mindet i live og finpudse fortællinger om ferien, som jeg har indtryk af, er blevet fortalt mange gange. En kvinde siger:

Kvindelig deltager: Altså, jeg lever da på den Bornholmertur endnu.

Interviewer: Hvad vil det sige?

Kvindelig deltager: Jamen, tænker tit på den og snakker med folk om den og... Altså, når vi snakker om at rejse og sådan, så siger jeg, at jeg har været med EGV.

Når emnet er ferie, har hun noget at bidrage til samtalen med. Gensidighed er et vigtigt element i sociale relationer, og opretholdelsen af et ligeværdigt forhold forudsætter, at begge parter er i stand til at bidrage til relationen (jf. Mauss 2005). Set i dette perspektiv kan feriefortællinger være noget, man bidrager med i opretholdelsen af sociale relationer. En anden deltager fortæller således, at det giver hende mere ”livskvalitet” at være med på ferien, fordi hun har noget at snakke om, når hun kommer hjem. Så kan hun ”være social”. Mennesker, der ikke oplever noget, har ikke noget at snakke om, mener hun. Hun har fx en veninde, der bor i ældrebolig, og hun ”sidder bare og ser tv”, snakker ikke med de andre beboere. De kan næsten ikke tale sammen længere, fordi veninden ikke har noget at fortælle om. Så må kvinden jo berette om, hvad hun selv har oplevet. Der er kommet et element af ulighed ind i venskabet, fordi veninden ikke længere har noget at bidrage med, i hvert fald ikke i form af fortællinger om nye oplevelser. For kvinden, der har været på ferie, er det forøget livskvalitet, at hun har noget at fortælle om.

Samtidig er fortællingen om, at ”jeg har været på ferie”, et udsagn om deltagerne selv. Når de fortæller andre om deres ferie, fortæller de samtidig, at de er aktive mennesker, der oplever noget nyt og møder nye mennesker. Fortællingen kan således også bidrage til at opretholde en positiv selvopfattelse, og kan forstås som en måde at distancere sig fra at blive betegnet som ’gammel og ensom’ (jf. Matthews 2003).

En uforpligtende og hyggelig oplevelse på ferie sammen med nye mennesker kan altså gøre en forskel i hverdagen udover den umiddelbare oplevelse ved at være afsted. Det er både en afveksling i dagligdagen, en form for fritid, og et minde man kan tage frem og glædes ved, en social ressource i samvær med andre. Endelig tager deltagerne feriebekendtskaber med hjem, en uforpligtende relation, der kan ’aktiveres’ ved gensyn.

Hermed afsluttes den del af analysen, der handler om selve ferierne og deres betydninger. Det er bl.a. vist, at deltagerne på ferierne deler erfaringer med at blive gammel. I næste kapitel kigges der nærmere på disse erfaringer med alderdom og ensomhed, som de er kommet til udtryk under feltarbejde og interview.

8. Erfaringer med at blive gammel

Navnet EGV giver jævnligt anledning til kommentarer. For mange er det forbundet med en vis skepsis at være på ferie med 'Einsomme Gamles Værn'. En deltager siger fx:

Mandlig deltager: Jeg er da ikke ensom, så jeg skal da ikke bruge EGV til noget (...)
Jeg er jo ikke ensom, er jeg gammel? Nej! Det skulle nok hedde fx seniorer, eller hvad fanden skulle det hedde ... Senior ... Seniorer ...

Deltagerne tager afstand fra at blive opfattet som 'ensomme gamle', og det påpeges ofte, at EGV burde hedde noget andet, fx noget med "senior", som ovenfor, eller "ældre". Der er også en følsomhed over for at blive opfattet som 'fattig' eller 'mindrebemidlet'. Derfor reageres der på, at en rejseleder kommer til at bruge ordet mindrebemidlet i sin velkomsttale på en af ferierne:

Kvindelig deltager: Man må ikke tale ned til os, fordi det er en ældreorganisation (...). De må heller ikke give os indtryk af, at vi skal være taknemmelige, fordi vi er mindrebemidlede og sådan noget. De må gerne være stolte af deres arbejde, men de må ikke få os til at føle os kede af det. De må slet ikke tale ned til os, det må de altså ikke! To gange i velkomsttalen blev vi mindet om, at vi var her, fordi vi var mindrebemidlede... Det bryder man sig ikke om. Altså, hun må godt formulere det på en eller anden måde, fordi det er så, hvad man skal være for at være her, men hun må ikke sige det to gange, vi har også vores stolthed... Og jeg ved, at den har løbet som løbeild imellem os, at vi blev... Kede af det. Det er jo ikke tiggergang, vi går, vi udnytter det bare, som jeg for et par år siden, helt legalt gik på biblioteket, for jeg havde fået at vide, der var noget, det hed en legatbog.

Udtalelserne kan forstås ved hjælp af Goffmans begreb 'stigma'. Mennesker, der besidder en egenskab eller et fysisk træk, der på negativ vis afviger fra de sociale definitioner af 'normalt', besidder, hvad Goffman kalder et stigma. At være handicappet eller psykisk syg er fx et stigma (Goffman 1963). På samme måde er det et stigma at være gammel, ensom og mindrebemidlet i et samfund, hvor man, som i Danmark, kulturelt set hæfter en positiv værdi ved autonomi, selvstændighed (jf. Fry 1980) og ungdommelighed. Når kroppens ydre er et symbol på et menneskes moralske værdi, tillægges mennesker, der fysisk afviger fra fælles normer for 'det normale', andre negative egenskaber som fx svaghed (jf. Biggs 1997). Alderdom er også for deltagerne forbundet med svaghed og afhængighed. I andre menneskers øjne vil en stigmatiseret person blive opfattet som et ikke helt 'rigtigt' menneske og med Goffmans ord have en stigmatiseret social identitet (Goffman 1963:19). Deltagernes afvisninger af at blive betegnet som gamle, ensomme og mindrebemidlede, er en afvisning af at tilhøre en negativt defineret social kategori som stigmatiserede individer.

Samtidig konfronteres deltagerne med, at andre mennesker opfatter dem som 'gamle og svage'. En kvinde fortæller, at noget af det værste for hende ved at blive ældre er, at fremmede er begyndt at tale ned til hende. Det får hende til at føle sig helt "sådan... Åh!" fortæller hun, mens hun tager sig til hovedet. At blive tilskrevet en socialt stigmatiseret identitet indebærer en diskrepans mellem det, Goffman kalder "virtual social identity" og

"actual social identity" (Goffman 1963:2). Det er en forskel mellem, hvordan man mødes af omverdenen, og den måde, man opfatter sig selv på. De pågældende mennesker har sandsynligvis opfattet hende som 'gammel og svag', og det stemmer ikke overens med den måde, hun opfatter sig selv på. På samme måde er kvinden, som er citeret ovenfor, udmærket klar over, at hun har svært ved at få råd til at tage på ferie, men det skurrer mod hendes selvopfattelse at blive kaldt for mindrebemidlet.

Goffmans skelnen mellem "virtual social identity" og "actual social identity" er anvendelig til en grundlæggende forståelse af, hvordan deltagerne i mødet med andre mennesker kan opleve en diskrepans mellem selvforståelse og den måde, andre opfatter dem på. Men betegnelsen "actual social identity" signalerer, at individets selvopfattelse er en mere 'rigtig' eller stabil identitet. Denne forståelse indeholder ikke de relationelle aspekter af identitet, sådan som det fx defineres hos Jenkins og Schutz (Jenkins 2008, Schutz 2005). Identitet dannes i relationer som en forhandling mellem den måde, vi ser os selv på og den måde, vi opfattes på af vores omgivelser (Jenkins 2008:40). Der findes ikke en urørt kerne i mennesket, en 'faktisk' identitet. Deltagerne forhandler således aktivt deres sociale status som 'gamle' i mødet med andre mennesker, fx når manden, der er citeret først i afsnittet, identificerer sig selv som senior og i øvrigt afviser at være ensom. Disse forhandlinger er ikke blot en måde at tage afstand fra en negativt defineret social kategori, men også en måde at bevare et positivt selv billede på (jf. Matthews 2003).

I næste afsnit vil forskellige måder at unddrage sig stigmatisering blive analyseret nærmere.

At afvise kategorisering

Mange af deltagerne afviser direkte betegnelsen 'gammel'. En kvinde siger fx:

Kvindelig deltager: Vi har ikke så meget lyst til at være gamle. Jeg kender kun en enkelt, der gerne vil være gammel (...) Som gerne vil kaldes gammel, ikke (...) Men nej, det føles ikke helt rigtigt.

Interviewer: Nej. Hvad forbinder du med at være gammel?

Kvindelig deltager: Jeg føler, det er noget negativt. Jeg kan ikke sige 'mig' alene, det gør 'man'.

Hun fortsætter med at fortælle, hvordan nogle deltagere på en anden EGV-ferie blev stødt over at blive tiltalt som gamle af en hjælper:

Kvindelig deltager: Der var én hjælper, som altid sagde "de gamle" frem for at sige "ældre". Det er der meget forskel på.

Interviewer: Ja. Hvad er forskellen, synes du?

Kvindelig deltager: Det er ikke rart at blive kaldt for gammel, og jeg kalder heller ikke andre for gamle, man siger "ældre". Jeg vil stadigvæk gerne være "ældre" (...) Hvis ikke man vil træde (nogen) over tærerne, så er det "ældre".

Det kan være fornærmende at blive placeret af andre i en socialt stigmatiseret kategori, fordi det medfører en moralsk dom over dig som person. Når kvinden ovenfor insisterer på at blive kaldt for 'ældre' i stedet for 'gammel', benytter hun samme strategi som deltagerne i en amerikansk undersøgelse blandt ældre kvinder. Disse kvinder afviste en stigmatiserende kategorisering ved at nægte at påtage sig betegnelsen 'gammel'. På denne måde var det muligt for dem at opretholde et positivt selvbillede (Matthews 2003).

Ordet 'ældre' kan ifølge Anne Leonora Blaakilde betegnes som en eufemisme for 'gammel'. Måden at tale om alderdom ændrer sig konstant, og brugen af ord som 'ældre' eller 'senior' er forsøg på at komme uden om det 'snavsede' ord 'gammel' og erstatte det med betegnelser med en mere positiv klang, afhængig af tidsånden. Det er dog kun en stakket frist, da de negative konnotationer med tiden følger med. Således var ordet 'gammel' engang en eufemisme for tidligere anvendte ord som 'ældst' og 'old(ing)' (Blaakilde 1990:31-32). Med denne sproglige udvikling in mente kan man forestille sig, at ordene 'ældre' og 'senior' på et tidspunkt vil have lige så negative konnotationer som 'gammel' har i dag.

Ikke at være 'rigtigt gammel'

'Gammel' er en diffus kategori, og det skaber en vis frihed i forhold til at definere, hvad den mere præcist indeholder (Matthews 2003:476). Derfor kan deltagerne afvise at være 'rigtigt gamle'. En mand siger fx:

Interviewer: Hvordan synes du, det er at blive gammel, eller det betragter du måske ikke dig selv som?

Mandlig deltager: Nej, nej, det er det, jeg ikke gør, for den der gamle tosse, der render der, det der gammeldags pis der, det gider jeg ikke.

Interviewer: Det der gammeldags hvad?

Mandlig deltager: Det der med gamle mennesker, der valser rundt ude på dansesgulvet, det er jo ikke mig (...) Sådan gammeldags bal ude på landet, nej, jeg skal sgu et sted, hvor der er lidt gang i den, det bryder jeg mig allerbedst om. Der er (et lokal center) lige ved siden her, hvor der er aktiviteter og alverdens ting, jeg synes, de er for gamle. Jamen, jeg er selv gammel, men jeg synes bare, de er gamle... Det er måske også mig, der er noget galt med, for jeg er faktisk samme alder som dem, men jeg føler mig bare ikke som en på 75, det gør jeg altså ikke.

Interviewer: Hvor gammel ville du tippe dig selv til at være så?

Mandlig deltager: 60, mellem 50 og 60, sådan føler jeg mig selv. For hvis jeg sætter mig noget i hovedet, så bliver jeg stædig, så skal der sateme ske noget.

Denne deltager mener ikke, han er 'rigtigt gammel', fordi han føler sig yngre end sin biologiske alder og yngre end andre på samme alder. Derfor synes han også, feriens kvindelige deltagere er nogle "gamle koner", selvom mange af dem ikke er ældre end ham selv. Også i andre tilfælde omtaler deltagerne hinanden på en måde, der viser, at det er 'de

andre, der er gamle'. En mand siger således til mig under en snak om mobiltelefoner, at "de ældre ikke kan se tasterne på telefonen". På samme måde kommenterer en kvinde under et måltid, at "det er da utroligt, så meget appetit gamle pensionister har!" Mens hun kigger rundt på de andre deltagere, der sidder og spiser. I følgende citat definerer en mandlig deltager sig selv som ikke rigtigt gammel, fordi han nok er gammel, men ikke "færdig":

Mandlig deltager: Det væsentligste, det er, at knoppen fungerer nogenlunde fornuftigt, det er det allerførste. Og så kan du stå op om morgenen, det kan godt være, det knirker lidt i skroget, ikke også, men du kan bevæge dig, du kan gøre hvad du – næsten – hvad du vil. Det er meget væsentligt (...) Jeg vil hellere, undskyld, jeg siger det, jeg vil hellere have kræft, end jeg vil gå hen og have Alzheimer eller blive dement, fordi så når først hjernen dør, så synes jeg, man er færdig. Det gør ikke noget, du har et dårligt ben eller en hofte, jeg døjer lidt med hoften, eller nogle andre småting, skidt med det, den dér (peger på sit hoved), den skal virke nogenlunde fornuftigt.

Selvom kroppen udviser synlige tegn på aldring, er det ikke den afgørende faktor for, om man er gammel. Det er derimod, hvordan man føler sig, eller, som det bliver udtrykt her, om hjernen fungerer. Ved at definere, hvad det vil sige at være gammel som noget andet end det, man selv er, kan man distancere sig fra kategorien (Matthews 2003:477).

Kropslige erfaringer med at blive ældre

Deltagernes oplevelse af en diskrepans mellem oplevet og biologisk alder kan i et fænomenologisk perspektiv forstås som en oplevet adskillelse mellem krop og selv. Ifølge Drew Leder er kroppen det konkrete udgangspunkt for oplevelse af og engagement i verden. Når kroppen fungerer 'normalt', lægger vi ikke mærke til den. Leder beskriver dette som kroppens fravær i bevidstheden, en tilstand af '*dis-appearance*' (Leder 1990:25). Men når man oplever smerte, sygdom eller svækkelse, som det er tilfældet for mange af deltagerne, gør kroppen opmærksom på sig selv. Den bliver synlig på en negativ måde og opleves som en selvstændig enhed (Leder 1990:74). Denne tilstand betegnes som '*dys-appearance*' (Leder 1990:82). Når en deltager således udtrykker, at hans krop er 20 år ældre end hans 'indre', eller når kvinden ved mit bord undgår sit spejlbillede, er det et udtryk for, at kroppen opleves "*adskilt fra selv'et*" (Leder 1990:87, min oversættelse). En kvinde udtrykker denne oplevelse sådan her, da hun forklarer, hvorfor EGV bør have et andet navn: "vi føler os som yngre mennesker, der er blevet ældre".

Ifølge Leder kan erfaringen af et split mellem krop og selv betyde, at kroppen erfares som "*at være fanget i et fængsel eller en grav*" (Leder 1990:87, min oversættelse). Der er dog ikke noget i den måde, deltagerne taler om kroppen og dens tiltagende svækkelse, der viser, at kroppen opleves som et fængsel. En kvinde, der på grund af sin dårlige ryg ikke kan deltage i de daglige fælles udflugter, siger:

Kvindelig deltager: Jeg er nødt til at blive hjemme (fra udflugterne), for jeg skal hvile midt på dagen på grund af den der dumme ryg (...) Det er jo min skæbne, altså, det er jo den begrænsning, jeg har fået... Og det skal jeg jo leve med, og det gør jeg så på bedst mulig måde.

Det synes nærmere at være en proces, hvor deltagerne hele tiden tilpasser sig og håndterer de vilkår, den aldrende krop opstiller. En mand siger ligeledes:

Mandlig deltager: Jeg er ikke tilfreds med min egen situation, men den skal jeg så lære at tackle... Og det er svært. Men jeg er begyndt at indse, at man står yderst på vippen, hvis du forstår... Og det må man så leve med.

Selvom det kan være vanskeligt, håndterer deltagerne dagligt deres situation uden at sætte sig i en offerrolle som indsat i et kropsligt fængsel. Deltagerne lever med kroppens tiltagende forandringer. De mærker, at kroppen er i stand til mindre, end den har været tidligere. Nogle deltagere kan fx ikke være med til alle udfugter. På en tur på Bornholm, der byder på en halv times vandring i bakket og glat terræn, er det kun en håndfuld af den samlede gruppe på 35, der klarer hele turen. Kroppens svækkelse kan opleves som en tiltagende langsomhed:

Mandlig deltager: Man er ikke så hurtig mere i hjernen til at tænke mere ...

Interviewer: Kan du mærke det i hverdagen, at du ikke er det?

Mandlig deltager: Ja, jeg kan mærke det, min søn har været og hjælpe med udestuen, og han er meget hurtig, han stresser mig også, det har jeg også sagt til ham (latter).

Hans kone: Han var helt hvid i hovedet, da (sønnen) tog hjem!

Mandlig deltager: Det går alt for hurtigt, alt for hurtigt! Jeg vil gerne lave noget, det skal bare gå lidt langsommere. Han kan lige se, det skal lige laves sådan og sådan og sådan ikke også... Jamen, kan vi liiige, rolig ikke ... Og der kan jeg godt mærke, der kan jeg ikke følge med.

En anden mand beskriver det som en indskrænkning af hans 'aktionsradius':

Mandlig deltager: Fordi jeg synes også min aktionsradius, den er efterhånden så begrænset, så... Og det er jeg ked af (...) Jeg bliver 80 til januar nu her (...) Du kan tro, det har været svært for mig, det har været svært for mig.

Interviewer: Hvad er det, der er svært sådan ved at ...

Mandlig deltager: Det, at man sådan ligesom... Glider bagud forstået på den måde, ikke, jo evnen til at kunne det, man kunne tidligere, ikke.

Med Schutz' beskrivelse af hverdagslivets verden som inddelt i forskellige zoner, oplever mændene her en indskrænkning af *verden-inden-for-rækkevidde* (Schutz 2005:101). Det er en proces, mange af deltagerne oplever som svær at acceptere, og som de forsøger at modarbejde. En kvindes børn har sagt til hende i spøg, at hvis hun er for træt, når hun besøger dem, så må hun blive hjemme næste gang. Derfor har hun "ikke råd til at miste mere" og

går en tur på en halv time hver morgen. Hvis hun én morgen er 32 minutter om at gå turen, forsøger hun at klare den på 28 minutter den næste. Det er vigtigt for hende at holde sig i gang for at forsinke, at kroppen svækkes yderligere – det er en måde, hvorpå hun kan opretholde sin kendte *verden-inden-for-rækkevidde* og deltage aktivt i vigtige sociale relationer.

Bekymringer for fremtiden

Deltagerne ser frem mod alderdom med bekymring. Den er forbundet med svaghed og afhængighed og forestilles som et kontinuitetsbrud på tilværelsen, som man kender den. En mand fortæller om sine forestillinger om fremtiden:

Mandlig deltager: Det indeholder jo ønsket om, at den tid man har tilbage, at være fri for alvorlige komplikationer med helbred og... Det værste, det jeg frygter mest, det er, at man skulle blive afhængig af andre mennesker... Hvis du forstår... Altså, det at blive en grøntsag. Det har jeg svært ved at tackle.

Interviewer: Hvad er det, der er så forfærdeligt ved det?

Mandlig deltager: Det kan jeg ikke sige dig, men det er nok frygten over, at man altså har været et selvstændigt menneske og har kunnet gøre, som man vil, og så lige pludselig, så er man afhængig af andre i både hoved og i den anden ende, ikke... Den tanke er ikke rar, og den bliver mere påtrængende, jo ældre, man bliver.

Når tanken om afhængighed trænger sig på, ændres hverdagslivets dimensioner. Manden er klar over, at han med tiden vil have sværere og sværere ved at klare sig selv, og at han ikke vil kunne gøre de samme ting, som han kan nu. Med Schutz' begreber indeholder *verden-inden-for-genoprettelig-rækkevidde* ikke de samme muligheder som den aktuelle tilværelse.

Citatet viser også, at afhængighed frygtes. En dansk undersøgelse viser, at det særligt er behovet for hjælp til personlig hygiejne, der forbindes med afhængighed, og at ældre så længe som muligt forsøger at klare sig selv (Boll Hansen et al. 2002:31). En deltager udtrykker dette ønske sådan her:

Mandlig deltager: Vi klarer det hele selv. Nej, vi har sateme ingen hjælp da! Jeg vil også være ked af at skulle have hjemmehjælp. Altså, sådan mister man også én af sine friheder til at gøre, som man gerne vil, hvis der kommer en og skal gøre noget for sig, støvsuge og sådan... Så vi skal klare os selv!

Afhængighed fremstår som et tab af frihed og selvstændighed. Samtidig kan det også forstås som en måde, hvorpå denne mand understreger, at han og hans kone i hvert fald ikke er gamle, altså en måde at unddrage sig stigmatisering.

For deltagerne med etnisk minoritetsbaggrund indeholder forestillinger om alderdom et andet aspekt. En kvinde, der er vokset op på Sri Lanka, fortæller, at det der normalt er døtrene, der tager sig af deres forældre, og så hjælper sønnerne til økonomisk. Hendes børn er vokset op i Danmark og ønsker at tage sig af hende, når hun bliver gammel, ligesom på

Sri Lanka. Men kvinden har ikke lyst til at flytte ind hos sine børn, når hun ikke længere kan klare sig selv. Hun kan godt forestille sig, at hun skal bo på et dansk plejehjem:

Kvindelig deltager: Så min ældste søn, han siger: ”Mor, du må ikke snakke noget om, du skal på plejehjem. Hvorfor? Vi lever her, du har mange børn, hvorfor tænker du på plejehjem? Du skal ikke derhen, vi passer dig.” ”Nej, jeg vil ikke have, du passer mig, du har børn og børnebørn, og du har dit liv, du har et rigtigt hårdt arbejde, du har ingen tid. Jeg skal bo alene, efter din far er død.” Jeg skal ikke bo i deres hjem (...) Fordi de har altid travlt mine børn, de går på arbejde. Klokken seks eller halv syv afleverer de børnene i dagpleje eller på skolen og det hele. Så når de er færdige med at arbejde, henter de børnene... Så går de hjem og bader dem og laver mad til dem, det er rigtigt hårdt. Hvis jeg bare ligger der på sofaen (griner), så siger de måske nogle grimme ting: ”Hvorfor sover du?” Det gider jeg ikke. Jeg vil være alene, selvstændig.

Det er interessant, at det er kvindens børn, der ønsker, hun skal bo hos dem, og ikke hende selv. Det er ellers hende, der er vokset op med denne tradition. Ældre med etnisk minoritetsbaggrund i Danmark er blevet betegnet som ”pionerer”, fordi de må finde nye måder at blive gamle på i forhold til dem, de kender fra oprindelseslandet (Henriksen Fatum 2009:94). Med det travle liv, hendes børn lever, forudser kvinden konflikter, hvis hun skulle bo sammen med dem. På Sri Lanka kan den øvrige familie, fx en onkel, træde ind, hvis der opstår uenighed i husholdet. Sådan foregår det ikke i Danmark, hvor familien ikke på samme måde blander sig i hinandens indbyrdes anliggender. Derfor vil hun hellere leve alene, så længe det er muligt, præcis som de interviewede med etnisk dansk baggrund. Hun adskiller sig dermed fra ældre med minoritetsbaggrund i en anden dansk undersøgelse. Disse ældre foretrækker at bo med familie som gamle og frygter at skulle blive nødt til at bo på dansk plejehjem (Henriksen Fatum 2009:100). Usikkerheden, der kan følge med rollen som pionér (Egeblad & Amstrup 2007, Henriksen Fatum 2009), kommer dog til udtryk i hendes ’ambition’ om at blive dement som gammel. Som dement forventer hun ikke at være i stand til at opfatte, hvem der passer hende:

Kvindelig deltager: Jeg har sagt til min mand: ”Du skal dø, inden jeg dør!” Fordi han kan ikke klare sig selv, det vil være hårdt for ham at blive passet af andre. Han forstår det ikke, hvis han bor på plejehjemmet... Børnene passer ham godt, men alligevel, jeg vil gerne passe ham, indtil han er død. Så det er min ambition. Bagefter bor jeg alene, indtil jeg bliver dement (griner).

Interviewer: Okay og hvad så?

Kvindelig deltager: Jeg ved jo ikke, hvem der passer mig, når jeg er blevet dement (griner).

Selvom hun fortæller om sin ’ambition’ i en spøgefuldstone, udtrykker den en usikkerhed. Der er mange skrøbelige elementer i kvindens plan, der minder om en ønskefortælling – hvad nu hvis hun selv dør før manden? Hvad nu hvis hun ikke bliver dement, før hun får brug for hjælp til at klare sig selv? Ønsket om ikke at være bevidst om, hvem der tager sig

af hende, kan forstås som et udtryk for usikkerhed og bekymring omkring en mulig fremtid som plejehjemsbeboer. En usikkerhed, der udtrykkes mere direkte af en anden deltager med tyrkisk baggrund:

Kvindelig deltager: Jeg håber, jeg vil kunne klare mig selv, for ellers så skal du på plejehjem (...) Og mine børn siger: ”Nej! Mor, vi vil ikke have, du skal på plejehjem, vi skal nok passe dig.” Men nej, jeg vil ikke (...) De har alle sammen børn, og hvorfor skal de passe mig? Det kan et plejehjem. Men plejehjem, der er problemer, nogle gange. (En medarbejder i foreningen) og mig, vi har været på et plejehjem, så sagde nogen: ”Vi vil ikke have indvandrere her!” Nogle danske vil ikke. Jeg ved ikke, hvad skal vi gøre? Fordi jeg har selv hørt mange gange, der er mange danske plejehjem: Vi vil ikke have udlændinge, forstår du?

Interviewer: Altså, du er bekymret for at komme på plejehjem, for der er nogen, der siger, de ikke vil have indvandrere?

Kvindelig deltager: Ja, ja, ja. Så jeg ved ikke, måske kommune kan lave en ny bygning, fx danskere her, indvandrere der og måske kunne vi bare være sammen, når vi spiser ...

Interviewer: Kunne du tænke dig at bo på et plejehjem kun med indvandrere eller med danskere eller ...?

Kvindelig deltager: Nej, jeg vil gerne bo sammen med danskerne.

Ligesom kvinden af srilankansk oprindelse kan denne kvinde heller ikke forestille sig at bo sammen med sine børn som gammel. Samtidig er hun også usikker på, hvordan det vil være at bo på plejehjem, fordi hun mener, nogle danske plejehjemsbeboere ikke er imødekommende over for gamle med etnisk minoritetsbaggrund. Kvinden besøger en gang imellem en gammel dame med dansk baggrund på et plejehjem, og virker ikke selv afskrækket over at skulle bo med gamle med anden etnisk herkomst end hendes egen. Bekymringen er møntet på de andres reaktioner.

Alderdom figurerer altså i deltagerens liv som tiltagende fysisk svækkelse, der danner grundlag for bekymringer vedrørende fremtidens forventede afhængighed. For deltagere med etnisk minoritetsbaggrund føjer der sig et andet aspekt hertil: Usikkerhed omkring, hvor de skal bo, og hvem der skal tage sig af dem som gamle.

Nu skal det handle om sociale relationer og enkelte deltageres erfaringer med ensomhed. Tre af de 18 interviewede fortæller om ensomhed som en dimension af tilværelsen. Det handler om savnet af ægtefælle og nære venner, der er faldet bort. Som udgangspunkt for at beskrive disse erfaringer skitseres nu sociale aspekter af tilværelsen mere bredt.

9. Familie og venner

Børn og børnebørn er en fælles erfaring, der som beskrevet er et middel til at skabe fælles fodslag i et ukendt socialt rum, som indledningsvis afsøges. Ikke overraskende afspejler interview med deltagerne, at børn og børnebørn sammen med en evt. ægtefælle udgør centrum af den sociale verden. Da de bliver bedt om at aftegne deres sociale relationer i socialitetscirklen, placeres disse relationer således altid i midten. Hvor ofte deltagerne har kontakt med børn og børnebørn, og ægtefælle, hvis denne fx er flyttet på plejehjem, samt hvordan de har kontakt, har ikke været fokus i dette studie. Men en repræsentativ undersøgelse af danskere mellem 52 år og 82 år viser, at 80 % havde haft kontakt med ét eller flere af deres børn inden for den seneste uge (Bonde Nielsen & Platz 2006:21).

Mens der ikke hersker tvivl om den nære families store rolle i deltagerens liv, er det til gengæld vanskeligt for deltagerne at uddybe betydningen af relationen til disse mennesker. Det er en uhåndgribelig erfaring, der ofte beskrives med et "alt!":

Mandlig deltager: Altså, familie, det er jo dem, der er tæt på.

Interviewer: Ja, det er dem inde i den midterste cirkel?

Mandlig deltager: Ja, der vil svaret altid være det samme, det betyder jo alt.

Interviewer: Alt?

Mandlig deltager: Ja, det gør det. Altså, hvis det går dårligt for dem, så går det dårligt for os (...) Hvis der kom alvorlig sygdom fx, så ville vi føle det som om, det var os, der blev angrebet af den og den sygdom.

Der findes generelt ikke megen viden om, hvordan ældre mennesker erfarer sociale relationer. Størrelse af og kontakt med socialt netværk er ofte blevet studeret som en delfaktor i livskvalitet og en kilde til praktisk hjælp, og ikke som et selvstændigt fokus. Desuden er emnet typisk blevet studeret ud fra en strukturel og kvantificerende tilgang (Victor, Scambler & Bond 2009:4), der ikke fanger nuancerne og variationerne i subjektiv erfaring. Set i lyset af feriedeltagerens vanskeligheder med at italesætte erfaringen af relationer til deres nærmeste, kan emnets private og subjektive karakter også spille ind på den viden, der i dag er tilgængelig.

Den nære families betydning kommer til udtryk på ferierne i form af telefonopringninger og sms'er til og fra børnene. Flere svarede, når de skulle forklare, hvad ferien betyder for dem, at deres børn var glade for, at de var afsted. En kvinde siger:

Kvindelig deltager: Mine børn glæder sig på mine vegne, det er det, der er godt ved det, at de under deres mor det bedste... Jeg sender sms'er til dem undervejs, og jeg sendte dem et lille kort eller et eller andet. Det er det gode ved sms, så får jeg en tilbage igen med det samme (griner), hvor de glæder sig på mine vegne og "nyd det fortsat" og sådan noget.

Jeg undrede mig over, at deltagerne refererede til andres glæde, når jeg spurgte til deres egen oplevelse af ferien. Jeg opfattede udsagnet om børnenes glæde over deres gode oplevelse som et udtryk for en bekræftelse af deres nære relation i forældrenes øjne.

Et par af deltagerne var også blevet tilmeldt af deres børn. En mandlig deltager, der for fire år siden blev meldt til en EGV-ferie af en af sine sønner, fortæller:

Mandlig deltager: Ja, det er egentlig på en pudsig måde, jeg er kommet under vej med det, for jeg modtog en dag for en 4-5 år siden et ansøgningsskema, hvori der stod: "Da De har ansøgt om at komme med på en EGV-ferie..." og jeg anede sgu ikke, hvad EGV var! Så havde jeg en mistanke om, at det var en af mine drenge, der havde... Ganske rigtigt, da jeg så gik den store på klingen, så begyndte han at grine, så sagde han: "Ja, det er sgu godt nok mig, fatter, der har søgt på dine vegne, for du skal på sådan nogle ture, efter at mor ikke er her mere." Så fik jeg en tur til Harzen.

At anmode om et ansøgningsskema på farens vegne var sønnens måde at give ham et skub ud mod verden igen efter konens død. Sønnen har tilsyneladende også gjort deres til at hjælpe deres far til at indse "sin situation" præget af tiltagende fysisk svækkelse:

Mandlig deltager: Det er jo en oplevelse at se de programmerede ting i den udstrækning, man formår det og gå efter det, og det har jeg så svært ved (...) Så kommer selvbekendelsen, forstået på den måde, at man siger til sig selv: "Ah, men du burde jo også kunne..." Men det kan jeg ikke, og det siger mine sønner også til mig: "Jamen, fatter, indse da din situation! Du er sgu da ikke nogen ung mand mere! Og så se da at få købt den rollator, ellers køber vi sgu en til dig!"

Sønnen involverer sig i hans liv, og deres direkte tone over for deres far afspejler bekymring og omsorg. For deltagerens børn kan glæden over, at deres forældre er afsted på ferie således også handle om, at de er engageret i forældrenes tilværelse, og at de ser det som deres ansvar at bidrage til, at forældrene har et godt og socialt aktivt liv.

Venner spiller ikke overraskende ligeledes en væsentlig rolle i deltagerens sociale verden. Nære venner gennem mange år sidestilles ofte med familie i beskrivelse af betydningen af deres relation. En deltager placerer dem endda inderst i socialitetscirklen sammen med børnene. Han forklarer:

Mandlig deltager: Altså, dem jeg har skrevet i midten der (af socialitetscirklen), det er dem, der sådan er tættest på én. Du kender deres attituder, du kender, hvordan de reagerer, du ved næsten, hvad politisk holdning, de har. Du kender dem ud og ind. Det her, det er inderkredsen, det er dem, vi lever sammen med i dagligdagen, dem, jeg ringer til, og vi har besøg af, og som vi er på besøg hos.

Interviewer: Hvordan vil du beskrive jeres relation?

Mandlig deltager: Jamen, det er familie. Det er jo venner, men det er jo næsten familie, det er jo næsten som bror og søster. Når man har vores alder, og vi har kendt dem i 50 år, så kan du selvfølgelig sige, vi har været ganske unge, da vi mødtes.

Det er jo en del af én selv de venner der, der er så tæt på, nogle gennem 50 år, nogle igennem 40 år og nogle igennem 35 år.

Deltagernes beskrivelser af, hvordan familien betyder ”alt”, og om at nære venner kan være ligesom familie, er et udsagn om, at sociale relationer er en fundamental del af tilværelsen. Verden, som vi forstår og kender den, er dannet i relationer med andre mennesker (Schutz 2005:30-31). Derfor oplever den citerede deltager sine venner siden ungdommen som en del af ham selv, som en bror eller søster. De er en fundamental del af hans livsverden, og hans livserfaringer og forståelse af verden er dannet i samspil med dem.

Erfaringer med ensomhed

Nu vil der blive fokuseret på erfaringer med ensomhed. Når familie og venner falder bort, indskrænkes og forandres hverdagslivets verden fundamentalt. En kvinde på 92 år fortæller:

Asta: Jeg skal sige dig, man bliver ensom, når man har haft 90 års fødselsdag. Hvor er de henne ens venner og dem, man kendte? Jeg har flere, der ligger på kirkegården, end dem, jeg kender nu. Det medfører ensomhed... Lige forleden dag, der mistede jeg den sidste kammerat, jeg havde fra min seminarietid... Han var nogle og 90 år og hans datter ringede og sagde: ”Aksel er altså død”. Og det er en sorg for mig, at så er han væk. Jeg har kendt både ham og hans kone, og vi har været til forfærdeligt mange gilder og bryllupper, og jeg ved ikke hvad, og har kendt hinanden godt. Jo, jo, jeg er ensom på den led, den mærkelige måde, jeg siger det på der..

Interviewer: Har du din mand endnu?

Asta: Han er dement. Han er ikke den mand, jeg har været gift med, det er meget mærkeligt at have en dement mand. Han bor på plejehjem og kan slet ikke klare sig selv. Men ham besøger jeg da selvfølgelig, men ikke så meget, som jeg egentlig burde. Og så har jeg som sagt en masse familie. De fem børn der, de har koner og børn igen, og det tager da meget af mit overskud.

Interviewer: Men når du siger, du har haft din tid, hvad er det så for en tid, du har nu?

Asta: Det er en vis ensomhed, det kan jeg godt sige dig, for de mennesker, der har betydet meget for mig, de er væk, de er døde. Nu kom jeg til at nævne Aksel, som jeg har gået i klasse med på seminariet og... Han blev gift med Marie, som var i klassen der også, som var min absolut bedste veninde, jeg har haft i tilværelsen. Væk er Marie, væk er de. Den ene efter den anden, væk. Det er ensomt, det kan jeg godt fortælle dig.

Når de mennesker, der betyder ”alt” falder bort eller forandrer sig på grund af sygdom, kan den sociale verden blive en ensom verden. En anden deltager fortæller om sin oplevelse af ensomhed ved at modstille den med ægteskabets tosomhed:

Birgit: Jeg spurgte min søn på snart 40, om han aldrig var ensom? Han er ungkarl. Så kigger han på mig og siger: ”Hvad mener du med det, mor?” Og så kom jeg i tan-

ke om, han havde jo aldrig været ’tosom’. Som mig i 40 år, det er jo forskellen. For jeg var lidt bekymret for ham, fordi jeg selv er blevet ensom (...) Ensomheden består selvfølgelig i, at jeg ikke har min mand at snakke med (...) Det er et stort tab efter et ægteskab. Utrolig stort.

Merete Platz og Eva Bonde Nielsen har undersøgt ensomhed blandt danske ældre. Deres undersøgelse viser, at tab af en ægtefælle er en kilde til at føle sig ensom. Ensomhed er her defineret som at være ”uønsket alene”. Det vil sige, at man sagtens kan være alene uden at opleve ensomhed (Bonde Nielsen & Platz 2006:25). På samme måde det opleves som et tab, når ægtefællen ændrer personlighed pga. sygdom, som det er sket for Asta.

Ensomheden kan træde særligt frem i situationer, hvor man mindes om det, man har savnet. Birgit oplever det på en ferie med en ’teaterven’, hvor de delte værelse:

Birgit: Jamen, altså, alene det at gå i en dobbeltseng og høre en trække vejret ved siden af, det nød jeg! (...) Den der fornemmelse, den glemmer jeg aldrig: ”Gud, der ligger et menneske ved siden af mig og trækker vejret!” Det havde jeg manglet. Og der havde jeg sgu været ensom... Og næste morgen sagde jeg: ”hvor var det dejligt, en dejlig søvn, og du lå der og trak vejret”. ”Ja, det håber jeg da så sandelig, jeg bliver ved med!” Siger han (griner). For ham var det ganske naturligt, men det havde været en oplevelse for mig! At bare høre et andet menneske ved siden af mig. Og det ved jeg så nu, at jeg savner.

Det er i fraværet af nære, kendte dagligdags ting, som at høre et andet menneske trække vejret ved siden af en i sengen, at ensomheden erfares. Eller i fraværet af et vant ”velkommen hjem”, når man åbner sin hoveddør:

Vagn: Den ensomhed, som, og lad mig sige med det samme, jeg har en enestående familie omkring mig, men det bortforklarer ikke, at når man låser sin dør op derhjemme... Så er der kun den støj i lejligheden, som du selv frembringer. Og tingene står nøjagtigt lige sådan, som du forlod det. Og det er en vanskelig tid at gennemleve, det er det virkelig. Førhen når man låste sig ind, eller bare lukkede døren op, ikke: ”Nå, kommer du nu!” Og ”vi står også lige og skal til at spise!” Altså, der var et liv i forvejen, ikke... og min familie er fine til og meget flinke til at tage sig af mig, hvis du forstår ...

Med sin tomhed minder hjemmet om det, der ikke længere er der, og som savnes. En feriebetydning i form af at komme væk hjemmefra skal således også forstås som at komme væk fra hjemmet som et socialt rum med dets minder og savn af det, hjemmet førhen indeholdt.

Selvom mange er faldet bort, har de tre deltagere, der er citeret ovenfor, stadig venner og familie tæt på, og de har jævnlig kontakt med dem. Asta siger:

Asta: Jeg har nye bekendtskaber, nye venner, som også betyder meget for mig, som er en generation yngre, end jeg selv er. Jeg tror nok, jeg må sige, jeg er meget heldig med hensyn til at have venner og med hensyn til at have familie og til at have børnebørn, og jeg er meget glad for børn, og kommer jeg over, så spiller vi et spil

ludo (kort latter)... Men min tilværelse betyder ikke noget for dem, jeg er i overskud, jeg er overflødig.

Da jeg besøger Asta nogle måneder efter ferien for at interviewe hende for anden gang, får hun besøg to gange, mens jeg er der. Første gang er det en kvinde fra en lokal kulturel forening, som Asta er medlem af, der pludselig banker på havedøren. Der snakkes livligt om de andre medlemmer og om fremtidige udflugter. Andet besøg er to kvinder, som hun ser ugentligt. Mens der snakkes, går den ene rundt og vander planter på terrassen og vasker lidt op, og den anden kvinde aftaler med hende, hvornår hun kører hende til øjenlægen den kommende uge. Det er ikke mit indtryk, at Asta sidder alene og keder sig i det daglige. Alligevel udtrykker hun en ensomhed ved at være 'den sidste' i sin omgangskreds og ved at have mistet sin mand, som hun kendte ham. Hendes generation er næsten borte, og hun føler sig overflødig i forhold til den næste. Overflødheden drejer sig om en oplevelse af ikke at kunne bidrage med noget meningsfuldt, forklarer hun. Hun kan fx ikke længere arbejde som lærer og kan heller ikke længere varetage sit frivillige arbejde med at instruere en lokal skuespilopsætning om sommeren.

Man kan godt have et velfungerende netværk, og samtidig føle sig 'tilovers' og opleve, at ensomhed er en dimension i tilværelsen. Ægtefælle og nære venner er en fundamental del af en intersubjektiv verden, og savnet kan veje tungt, selvom man har jævnlig kontakt med den øvrige familie og nyere venner. Ensomhed er ikke kun forbundet med ikke at være nok sammen med andre mennesker, men handler om at savne at være sammen med nogle bestemte mennesker (jf. Bonde Nielsen og Platz 2006:13).

En uerstattelig tosomhed

Deltagernes forestillinger om fremtiden synes også at have betydning for oplevelsen af ensomhed efter tabet af ægtefælle. For nogle er der er noget uigenkaldeligt over den savnede tosomhed, som de ikke aktivt søger at genetablere. Enten fordi man som fx Birgit har svært ved at forestille sig, hvordan det skulle foregå, eller fordi man som Vagn ikke forestiller sig, eller ikke ønsker, at møde en anden:

Vagn: Der er i hvert tilfælde én ting, jeg er blevet klog på, siden jeg er blevet enke-
mand (...) Og det er, at det fællesskab, vi havde bygget op i løbet af 56 år, det kan
en anden ikke erstatte (...) Og derfor siger jeg, det der med at stifte varige venska-
ber forstået på den måde, hvis det er en mand - kvinde, vi taler om, nej. Jeg kan
ikke tilbyde en kvinde noget, og det kan hun heller ikke mig. Og jeg har ingen for-
ventninger om, at jeg løber på en, der er 30 år yngre (griner) end mig. Jeg vil for-
blive alene, tror jeg.

Det savnede fællesskab eller tosomhed kan ikke erstattes. Ifølge Schutz består den sociale verden af relationer til både nulevende og afdøde (Schutz 2005:38), og for nogle af deltagerne synes relationer til afdøde ægtefæller at spille en stor rolle. Når Vagn mindes sin afdøde kone som uerstattelig, betyder det, at han ikke aktivt søger at udvide *verden-inden-for-rækkevidde* med en ny kæreste eller ægtefælle. Alenetilværelsen håndteres med en vis accept, også selvom det medfører ensomhed. *Verden-inden-for-opnåelig-rækkevidde* indeholder ikke fortidens potentiale i form af et (lige så) lykkeligt parforhold eller ægteskab. Et andet menneske kan ikke få den samme rolle som den savnede.

Når den sociale verden bliver mindre

Ligesom deltagerne er bekymrede for alderdommens fremtidige følgevirkninger, kan indskrænkning af *verden-inden-for-rækkevidde* også påvirke hverdagslivets verden som en ubehagelig fremtidsforestilling. Det illustreres af følgende eksempel. Et ægtepar får på ferien at vide, at en veninde, de har kendt siden ungdommen, er faldet om. Kvinden fortæller:

Kvindelig deltager: Jeg fandt mig utroligt godt til rette (på ferien), men så var det jo vores venner ringede der og der var det sådan lidt af min ferie, den gik lidt i skår for mig... Fordi det er vores venner gennem 50 år, og jeg ved, hun har haft det sådan lidt dårligt, at hun var falden om og så nu skete det jo så lige netop én gang til... Så siger man til sig selv: "Hvad bliver det næste gang?"

I et senere interview fortæller hun mere om det:

Kvindelig deltager: Lige pludselig kunne hun falde om ude i haven og så kunne hun spørge: "Hvem er du?" Og det må jeg sige, det har jeg sådan taget lidt nær. Jeg beder mit fadervor hver eneste aften, jeg lægger mig til at sove, og jeg har sagt hver eneste aften, altså, jeg er så ked af, at hun har haft det sådan (gråd i stemmen), men hun kommer da nok over det ...

Når nære venner bliver syge, mindes man om, at de også kan mistes. Samtidig bliver det nærværende, at man også selv kan risikere at være den, der bliver syg eller dør:

Mandlig deltager: For vi ved jo på et eller andet tidspunkt, så ser vi alle vennerne, så mangler der en. Det gør der jo. Og så siger vi, det er sgu ikke mig i hvert fald (...) Sådan siger alle, men på et eller andet tidspunkt, så sker det jo. Om to år, fem år, ti år.

Hans kone: Det ved vi ikke heldigvis, men altså, hurtigt kan der jo ...

Mandlig deltager: Og derfor bekymrer vi os, når der sker noget med vores venner, også vores familie ikke, men det er så en helt anden sag, ikke.

Opsummerende kan det slås fast, at relationer til børn og børnebørn ikke overraskende spiller en central rolle i deltagerne tilværelse. De betyder "alt". Venner gennem mange år er også højt værdsatte og sammenlignes med familie i betydning. Ensomhed er en dimension i tilværelsen for enkelte af deltagerne, der opleves i savnet af bestemte, nære relationer, der ikke kan erstattes.

Afslutningsvis vendes blikket igen mod ferier og højskoleophold. Med udgangspunkt i analysen af EGVs ferier skitseres nogle perspektiver med relevans for planlægning af ferier og højskoleophold.

10. Afrunding

Undersøgelsen af EGVs ferier belyser de processer, der er på spil i etableringen af fællesskab og sociale relationer. Studiet har skabt indblik i, hvordan mennesker forholder sig til hinanden på en grupperejse, og hvilke betydninger en ferie kan have bagefter.

Fra analysen kan der trækkes perspektiver i forhold til lokal forankring af ferier og tilrettelæggelse af ferier og højskoleophold for deltagere med blandet etnisk baggrund.

Lokal forankring af ferier

Feriebekendtskaber bliver ligesom en ferie som regel også til et minde med tiden. Ældre deltagere prioriterer relationer gennem mange år over de flygtige feriebekendtskaber. Hvis disse relationer skal holdes i live, skal det være nemt at mødes og kunne passes ind i hverdagens andre planer. Ønsker man at skabe bedre muligheder for efterfølgende kontakt mellem feriegæster, kan dette foregå ved at sammensætte deltagergrupperne ud fra geografiske forhold. Hvis man en gang imellem i sit lokalområde støder på mennesker, man har været på ferie med, er der større chance for, at et bekendtskab kan udvikle sig til noget mere. En mulighed kunne også være at afholde 'gensynsarrangementer'. På baggrund af analysen er det dog ikke givet, at deltagerne har interesse i at lære hinanden mere at kende og måske blive venner. Det synes netop at være det uforpligtende, der bidrager til en feries legende karakter og funktion som komplementaritet til hverdagen hjemme. Tænker man ferier som et muligt bidrag til en lokal social verden, giver lokal forankring dog god mening. Det bidrager til en følelse af genkendelighed og af at høre til på et sted, når man hilser på nogen på gaden og måske får sig en lille snak om den ferie, man engang var på sammen. Relationen er allerede etableret med en fælles oplevelse at samles om. Ligesom geografisk sted og nære relationer, kan en ferie være et fælles udgangspunkt for en videre snak, et fundament, der enten kan bygges videre på eller blot være det, der foranlediger et "hej" og en lille snak på gaden.

Møde mellem mennesker, ikke kulturer

Analysen viser, at der i tilrettelæggelsen af højskoleopholdets 'kulturmøde' lægges op til to forskellige måder at mødes på. Forenklet sagt er der enten fokus på etniske og kulturelle forskelle, eller på individuel særegenhed. Der er også en forskel i stemning ved de to måder at mødes på. Hvor fokus på forskelle er med til at fremhæve afstanden mellem deltagerne, opstår der en mere 'fælles' stemning, når man sammen er optaget af fx at folde japanske papirfigurer eller fortælle livshistorier. Det er vigtigt at skabe rum for at tale om og reflektere over de forskelle, deltagerne møder i deres hverdag hjemme, og som dagligt italesættes i medier. Et højskoleophold er en vigtig mulighed for at skabe et faciliteret og trygt rum, hvor det fx er tilladt at spørge en kvinde med marokkansk baggrund, hvorfor hun går med slør. Men hvis fokus på kulturelle forskelle får for meget plads på bekostning af fokus på individuelle forskelle og menneskelige ligheder, mister man muligheden for værdifulde møder mellem mennesker. Højskoleophold og andre kortere eller længerevarende arrangementer med fokus på sociale relationer for deltagere med blandet etnisk baggrund bør tilrettelægges med fokus på deltagerne som individer med unikke livshistorier og individuelle interesser, holdninger og ønsker for livet.

Endvidere bør der tages højde for eventuelt varierende danskkundskaber. Det vil skabe bedre forudsætninger for kommunikation mellem deltagerne på tværs af etniske forskelle,

samt for etablering af et socialt fællesskab, hvis man enten stiller visse krav til at tale og forstå dansk hos ansøgere med etnisk minoritetsbaggrund, eller tager højde for, at der kan være kommunikationsvanskeligheder. Tolkning kunne være en mulighed, ligesom man også kan overveje at lave flere aktiviteter, der involverer kommunikation, hvor man ikke behøver at tale samme sprog for at opnå en fælles forståelse af situationen, som fx sang, dans og spil.

Opsamling

Denne rapport har analyseret grundlæggende sociale processer på EGVs ferier og højskoleophold i 2009. I første del undersøgte, hvordan deltagerne møder hinanden, og der etableres et fællesskab. Feriernes sociale rum udfyldes ved den måde, deltagerne er sammen på. Analysen viste, at de indledningsvis søger fælles ståsteder i et ukendt socialt landskab ved at identificere hinanden efter geografisk sted og erfaringer som forældre og bedsteforældre. Der etableres en fællesskabsbevarende "working consensus", idet konflikter og potentielt 'farlige' forskelle nedtones i samværet.

At være på ferie er at være i en liminoid tilstand. Feriernes fællesskab er et uforpligtende fællesskab karakteriseret af samvær for samværets skyld. Det er en tilstand af "andetstedshed", hvori hverdagens struktur for en tid suspenderes. Her kan 'leges' med og reflekteres over kulturelle antagelser om alderdom og om etnicitet, kultur og religion. Der kan også eksperimenteres med sociale relationer og kendte betydninger af fx at være gift. På ferierne opstår et rum, hvor deltagerne kan gøre nye erfaringer.

Som 'konsociater' deler deltagerne rum, tanker og erfaringer og tager del i hinandens liv for en stund. Efterhånden som de lærer hinanden bedre at kende, nogle bedre end andre, træder de gradvist mere frem for hinanden som særegne individer. Det sociale rum er kendetegnet ved at være et spændingsfelt af nærhed og distance, som deltagerne bevæger sig i, mens de både nærmer sig det fælles og passer på ikke at komme for tæt på.

Kulturelle forestillinger spiller ind i de sociale processer på ferierne. Selvom man som konsociater interagerer ansigt-til-ansigt, og dermed iflg. Schutz identificerer hinanden som særegne individer, er samværet også præget af forestillinger om fx 'gamle', 'indvandrere' og 'danskere'. På højskolen kommer en opfattelse af kultur og etnicitet som afgrænsede enheder til udtryk, og det præger mødet mellem deltagerne i retning af et møde mellem 'kulturer' i højere grad end 'mennesker'. Feriens tilrettelæggelse har betydning for, hvordan samværet forløber.

Feriernes karakter af "andetstedshed" afspejler sig i betydninger af at have været afsted. En uges socialt samvær på et 'andet sted' er en værdi i sig selv. Det bidrager til at skabe dynamik og komplementaritet i en hverdag som pensionist, hvor man, i højere grad end som arbejdende, selv er ansvarlig for at komme ud af døren. Relationer dannet i det liminoide rum har uforpligtende karakter og bliver til 'feriebekendtskaber'. De har ikke samme betydning i hverdagen, som de havde på ferien. Feriernes betydning består også i at være en social ressource. Fortællinger om at have været afsted er noget, man kan byde ind med i socialt samvær, og er et udtryk for, at man er et aktivt og socialt udadvendt menneske.

Endelig er deltagerens erfaringer med at blive gammel analyseret. Der er tale om kropslige og sociale erfaringer, der kan betegnes som en indskrænkning af *verden-inden-for-rækkevidde*. Man har ikke længere samme fysiske kapacitet, og venner og familie falder bort. At være 'gammel, ensom og fattig' er en socialt stigmatiseret identitet, som deltagerne søger at distancere sig fra. Forestillinger om svaghed og afhængighed i alderdommen præger tanker om fremtiden.

Litteratur

- Barth F (1970): Introduction, I: *Ethnic groups and boundaries. The social organization of culture difference*, Barth F (red.), Oslo: Universitetsforlaget, pp. 9-38
- Bech-Jørgensen B (2005): Alfred Schutz og hverdagslivet, I: *Hverdagslivets sociologi. En tekstsamling*, Schutz A, København: Hans Reitzels Forlag, pp. 7-20
- Berger PL & Luckmann T (1966): *The social construction of reality. A treatise in the sociology of knowledge*, NY: Doubleday, Anchor Books
- Biggs S (1997): Choosing not to be old? Masks, bodies and identity management in later life, I: *Ageing and Society* 17, pp. 553-570
- Blaakilde AL (1990): Er alderdommen snavset? I: *Gerontologi og Samfund* 6(2), Hellerup: Dansk Gerontologisk Selskab, pp. 31-32
- Boll Hansen E et al. (2002): *Mange bække små... om hjælp til svækkede ældre*, København: FOKUS
- Bonde Nielsen E & Platz M (2008): *Fra to til en – livet efter den andens død*, Hellerup: Videnscenter på Ældreområdet
- Bonde Nielsen E & Platz M (2006): *Portrætter af ensomme ældre. Gør boligen en forskel?*, Hellerup: Videnscenter på Ældreområdet
- Bundgaard H (2004): Normalitet. Positioner og kategoriseringsprocesser i det institutionelle rum, I: *Viden om verden. En grundbog i antropologisk analyse*, Hastrup K (red.), København: Hans Reitzels Forlag, pp. 95-116
- Carstensen L (1992): Social and Emotional Patterns in Adulthood: Support for Socioemotional Selectivity Theory, I: *Psychology and Aging* 7(3):331-338
- Egeblad C & Amstrup K (2007): Migration, etnicitet og aldring, I: *Gerontologi. Livet som gammel*, København: Munksgaard Danmark, pp.93-102
- Fry CL (1980): Toward an anthropology of aging, I: *Aging in culture and society. Comparative viewpoints and strategies*, Fry CL (red.), New York: Praeger, pp. 1-20
- Goffman E (1963): *Stigma. Notes on the management of spoiled identity*, New York: Simon & Schuster, Inc.
- Goffman E (1959): Introduction, I: *The presentation of self in everyday life*, New York: Doubleday, pp. 1-16
- Hastrup K (2003): Metoden. Opmærksomhedens retning, I: *Ind i verden. En grundbog i antropologisk metode*, Hastrup K (red.), København: Hans Reitzels Forlag, pp. 399-419
- Henriksen Fatum M (2009): At leve som ældre i Danmark med etnisk minoritetsbaggrund, I: *Gerontologi. Livet som ældre i det moderne samfund*, Glasdam S & Esbensen BA (red.), København: Dansk Sygeplejeråd & Nyt Nordisk Forlag Arnold Busck, pp. 92-104
- Jenkins R (2008): *Social identity*, London: Routledge
- Kempny M (2002): Cultural islands in the globalizing world: Community-cum-locality of the Cieszyn Silesian Lutherans, I: *Realizing community. Concepts, social relationships and sentiments*, Amit V (red.), pp.60-83
- Kvale S (1997): *Interview. En introduktion til det kvalitative forskningsinterview*, København: Hans Reitzels Forlag
- Leder D (1990): *The absent body*, USA: The University of Chicago Press
- Löfgren O (1999): *On holiday. A history of vacationing*, USA: University of California Press
- Lundsgaard M & Swane CE (1988): *Som et landskab efter snestorm. Nye spor i ældreforskningen. En undersøgelse af hverdagslivet efter lønarbejdets ophør*, magisterafhandling, København: Institut for Kultursociologi
- Maffesoli M (1996): Tribalism, I: *The time of the tribes. The decline of individualism in mass society*, London: Sage Publications Inc, pp. 72-103
- Matthews SH (2003): The social world of old women, I: *Inner lives and social worlds*, Gubrium JF & Holstein JA (red.), New York: Oxford University Press, pp. 476-485
- Mauss M (2005): *The gift. The form and reason for exchange in archaic societies*, London: Routledge
- Nygaard B (2007): *Participatory Rural Appraisal*, ideThandling ApS
- Schutz A (2005): *Hverdagslivets sociologi. En tekstsamling*, København: Hans Reitzels forlag
- Sjørøsløv I (2007): Ritual, performance og socialitet. En introduktion, I: *Scener for samvær. Ritualer, performance og socialitet*, Århus: Århus Universitetsforlag, pp. 9-33

Turner (2009 [1969]): *The ritual process. Structure and anti-structure*, USA: Aldine Transaction

Turner V (1982): *From ritual to theatre. The human seriousness of play*, New York: PAJ Publications

Victor C, Scambler S & Bond J (2009): *The social world of older people. Understanding loneliness and social isolation in later life*, NY: Open University Press

Bilag 1. Interviewguide (på ferien)

På feriestedet – med fokus på forventninger, grunde til at have søgt om at komme med samt nu og her-oplevelser.

Indledende spørgsmål

Hvordan har du hørt om EGVs ferier?

Hvad fik dig til at søge?

Kan du huske, hvad du tænkte, da du fik tildelt ferien?

Hvordan var dine forventninger til ferien, før du tog hjemmefra?

Hvordan var dine forventninger til mødet og samværet med de andre feriegæster?

Hvad synes du om programmet for ugen?

Hvordan er det at være med?

Fællesskabsorienterede spørgsmål

Hvordan har det været at komme i kontakt med de andre feriegæster?

Er der nogen, du er ved at lære at kende?

Er der nogen, du er mere sammen med end andre?

Føler du dig som en del af en gruppe eller et fællesskab på ferien her?

Har du en idé om, hvordan det kan være, at netop I har fundet sammen?

Hvordan vil du beskrive gruppen?

Hvad tror du skaber et fællesskab?

Er der nogen, der føler sig udenfor, tror du?

Kan man gøre noget for dem, der er mere generte og tilbageholdende?

Hvordan oplever du XX's (navne på de frivillige – lokale arrangører) måde at være på?

Indhold i ferien

Hvad har været den bedste oplevelse indtil nu?

Er der noget, du savner eller kunne ønske dig anderledes?

Er der noget, der er særligt vigtigt for dig at fortælle mig?

Fremtidsorienterede spørgsmål

Hvilken betydning, tror du, denne ferie vil have for dig, når du er kommet hjem igen?

Tror du, at du vil holde kontakten med nogle af dem, du har mødt her?

Ved du, hvad EGV arbejder for?

Vil du anbefale andre at søge en ferie gennem EGV?

Vil du selv søge EGV igen?

Hvis der er noget, du vil tilføje, mens vi er her, må du endelig gribe fat i mig.

Bilag 2. Interviewguide (efter hjemkomst)

Ferien og siden sidst

Er der noget, du ser tilbage på med særlig glæde?

Er der noget, der var svært eller du ser tilbage på med tristhed eller bekymring?

Hvad tænker du om ferien i sin helhed?

Skete der noget på de sidste dage i ferien, efter vi snakkede sammen, som du vil fortælle mig om?

Kan du huske, hvordan det var at komme hjem?

Er der oplevelser fra ferien, som har sat sig spor i din hverdag?

Lærte du noget på ferien, som du kan bruge i din hverdag?

Hvad er andre menneskers reaktion, når du fortæller om ferien?

Har du haft – eller har du – kontakt til nogle af de andre deltagere, efter ferien var slut?

Var der nogen, du godt ville have bevaret kontakten til?

Hverdagen og det sociale

Hvem har du kontakt med i ugens løb? Vil du prøve at placere dem her i det her diagram (socialitetscirkel) i forhold til deres betydning for dig, hvem er tæt på dig og hvem er mindre tæt på?

Hvad laver I sammen?

Hvordan vil du beskrive forholdet til X?

Er der nogen af betydning for dig, som mangler her på tegningen (mennesker der ikke længere er i live fx)?

Oplever du, at du er en del af et fællesskab med nogle af de her mennesker, du her har tegnet ind?

Føler du dig nogle gange for meget alene i din hverdag?

